TACİR SƏMİMİ



AĞBABANIN SEYİDİLİLƏRİ

Bakı – 2025

**AZƏRBAYCAN MİLLİ ELMLƏR AKADEMİYASI
FOLKLOR İNSTİTUTU**

Redaktor: **Nigar Həsənova**
filologiya üzrə fəlsəfə doktoru, dosent

Məsləhətçilər: **Turan İbrahimov**
Fəxri neftçi, texnika üzrə fəlsəfə doktoru
Rauf Məmmədov
Anar Hüseynov
Emil Əliyev

Rəyçilər: **Əpoş Vəliyev**
filologiya üzrə fəlsəfə doktoru, dosent

Sevinc Əliyeva
filologiya üzrə fəlsəfə doktoru, dosent

Naşir: **Sevdiyar Məmmədov**

Tacir Səməmi. Ağbabanın Seyidililəri / Red. Nigar Həsənova, Bakı: SkyE, 2025. – 136 s. (+ 24 s. rəngli şəkillər).

Bu kitabda Qərbi Azərbaycanın Amasiya rayonunun Güllücə kəndindən olan Seyidililər tayfasının soykökü, şəcərəsi, tanınmış adamları, onlardan yazıya alınan folklor örnəkləri, xatirələr, Güllücə kəndinin tarixi, ətrafındakı yer-yurd haqqında məlumatlar toplanıb.

Kitab geniş oxucu kütləsi üçün nəzərdə tutulmuşdur.

ISBN 978-9952-440-39-4

@Tacir Səməmi, 2025

ÖN SÖZ

Seyidililər tayfasının şəcərəsindən göründüyü kimi, bu tayfanın adamları Güllücə kəndinin əhalisinin xeyli çox hissəsini əhatə edən ailələri həm də Göyçədə, Böyük Qarakilsədə və digər ərazilərdə yaşayanları əhatə edir. Eyni zamanda digər tayfalarla qohumluq əlaqəsi zəif olmayıb. Burada tayfanın sənədəftərlərindən toplanan folklor örnəkləri arasında rəvayətlər çoxluq təşkil edir. Bu folklor örnəkləri vaxtilə Ağbaba mahalımında yaşayan tarixi şəxslərə (Aşığı Nəsim, Hacıabbas oğlu Kərbəlayi Məhəmməd bəy. Sınıqlı Kəndirbaz Alı, Qara Seyid, Qanlı Mahmud) bağlı yaranmış, el-oba arasında yayılmışdır. Bu folklor örnəklərində rastlanan erməni surətləri qarı düşmənlərimizin əsl xarakterlərini aydın təsvir edir. Məsələn, Vartan adlı erməni qulduru yol kəsib gəlib-gedəni soyur. Amma Bala Səməd ona həddini göstərir-qolundan yaralayır, erməni vahimə ilə oradan aralanır. Maraqlıdır, Qara Seyidin qabağını kəsib onu soymaq istəyən iki ermənidir (“Ermənilərnən Qara Seyid”). Bu vaxt axırkələkli Dəli Qasım erməniləri pərişan edir. Rəvayətlər arasında Qara Seyidlə bağlı olanlar (“Qara Seyid”, “Qara Seyidin diləyi”, “Qara Seyidnən oğru”, “Qara Seyidin qurbanı”, “Ermənilərnən Qara Seyid”, “Qara Seyidnən özgə atına minən”. “Sonsuznan Qara Seyid”, “Kasıf kişiyənən Qara Seyid”, “Xəsisnən Qara Seyid”, “Tamahkar ağaynan Qara Seyid”) adamda xüsusi maraq, heyrət doğurur, onu düşündürür, bu qeyri-adi hikmət və kəramət sahibinə rəğbət hissi yaradır. Bu folklor örnəklərindən biri (“Ermənilərnən Qara Seyid”) daha maraqlıdır. Burada ermənilər quldur kimi yol kəsir, gəlib-gedəni talamaqla məşğuldular. Qara Seyidi də soymaq istəyirlər. Amma Qara Seyid onlardan qorxmur, deyir: “Çox da özünüə boy verməyin, mənim də Alla-

hım var”. Elə bu vaxt başqa bir atlı peyda olur, yolkəsənləri yaralayıb deyir:

– Kafirlər, payınızı aldınız mı? Elə eləməyin ikinizin də başınızı kəsim.

Bu rəvayətlərdə Qara Seyidin böyük hörmət sahibi və hər şeyi əvvəlcədən bilməsi də onun kərəmətli olmasından qaynaqlanır. “Qara Seyidnən özgə atına minən”də bunu aydın görmək olur. Atlı piyada qalan Seyidi tərkinə almaq istəməyəndə o deyir ki, at sənin atın deyil.

Qara Seyid qonaq olduğu sonsuz, amma simic kişinin evində bir tikə belə kəsmir:

– Səni kimisinin nə çörəyi yeyilər, nə suyu içilər. Çünki Allah sənə ürəyinin payını verib. Hayıf ki, bu arvad da sənin oduna yanılıf... sənin gözün kordu. Kor olmasaydın haqqın sahibinə dua eləyər, haqqı görərdin.

Qara Seyid eyni zamanda çox alicənab şəxsdir. Yeri gələndə kasıbların da əlindən tutur. Bunu “Kasıb kişiynən Qara Seyid” rəvayətində də görmək olar. Qara Seyidlə bağlı folklor örnəkləri adamda çox xoş təəssürat və güclü təsir buraxır. Daha doğrusu, bu kərəm sahibinin xeyirxahlığı, adamlara qarşı diqqəti hamının hörmət və rəğbətini qazandırır. Bunları onunla bağlı “Kasıfın duası” rəvayətində də görmək olar. Qara Seyid qonaq olduğu kişiye də deyir:

– Mənim xətrimi istəyirsən buna (onun kasıb qonşusunu nəzərdə tutur) bir dana, bir-iki can da qoyun ver, elə bil mana verdin. Allah da sana bir şirin tikə verəcəh.

Kişi dediyini eləyir, doğurdan da, onun övladı doğulur. O, Seyidin qapısında qurban kəsir. Bu vaxt yenə Qara Seyid ona deyir:

– Bu qurbanın ətini qonşuna qabaxcax ver. Çünki onun duasıyan Allah sana oğul verif. Kasıvın duası tez qəbul olunur.

Qara Seyidlə bağlı digər folklor örnəyi (“Motal məsələsi”) də maraqlıdır. Burada Seyidin kərəmət sahibi olması qeyd olunub. Göstərilir ki, iki nəfər mübahisə edir. Məlum olur ki,

bunların birinin iti qonşunun motalını aparıb. Motal sahibi də it sahibindən əl çəkmir, deyir:

– Motalın pulunu ver, vermirsən onun əvəzinə motal ver.

İt sahibi də ona etiraz edir:

– Bir işdi oluf, it aparıf.

İşi belə görən Qara Seyid işə qarışır. Motal sahibinə deyir ki, sənə nə pul, nə də motal çatır. O təəccüblənəndə Qara Seyid niyə belə dediyinin səbəbini də bildirir:

– O, motalı sən filan adamın əvinnən oğurluyuf gətirifsən, it da onu aparıf. Onda bu itdən sənin fərqi nə oldu? Get motalın sahibinə bir az pul ver, yoxsa bunun ziyanını çəkərsən. Söz buraya çatanda it sahibi də dillənir:

– Cəddinə qurban olum, mən bu iti neyləyim? Azdırımmı, yoxsa saxlayım?

Seyid ona belə cavab verir:

– A kişi, ağlın olsun, o heyvan ziyansızdı, qapını qoruyur. Əvinin bərəkəti də onun başındadır. Motal məsələsini də unut.

Rəvayətlər arasında “Hacı Yusif” də nəzəri cəlb edən folklor örnəklərindəndir. O, Gümrünün mötəbər, varlı-hallı adamlarındandır. Bu yaşlı kişi həm də şəhərin ağsaqqallarından biri olub əhali arasında böyük hörmət sahibidir. Bu hörmətli şəxsi namaz vaxtı vururlar. Məlum olur ki, bu, ermənilərin işidir. Rəvayətdə deyilir: “Beləcə gümrülülərin rahatlığı pozuldu, bir də ermənilər olan yerdə nə dinclik olar, nə rahatlıq. Çünki quldurluq, haramlıq, əliəyrilik harada erməni orda”.

Bu kitabda Güllücə kəndinin qədim tarixinə də güzgülü tutulur, eyni zamanda kənd ətrafındakı yer-yurd adları (Dəli Sərsər yaylası. Qaraqünə dağı və b.) adamın diqqətini çəkir. Kəndə Güllücə adı keçən XIX yüzillikdə verilib, təxminən 1850-ci illərə təsadüf edir. Kəndin qədim adı Dəli Sərsərdir. “Sərsəran”, “Sərsərlərin, Sorsorların yaşadığı yer” anlamındadır. Qaraqünə dağının yamacında yerləşən ziyarət (yaşlıların dediklərinə görə, “Dədə Qorqud dastanları”nda adı çəki-

lən Qazan xanın qardaşı Qaraqünənin qəbridir) də kəndin qədimliyini əks etdirməkdədir.

Bu kitabda verilən şəkillər elə haqqında söz açılan tayfa haqqında az-çox məlumat verir. Ən yaxşı cəhəti odur ki, Seyidililər neçə yerə dağılsalar da onlar arasında əlaqələr, doğma bağlar qırılmamış, indi də saxlanılır.

Düşünürəm ki, belə kitabların yazılması çox vacibdir, Qərbi Azərbaycan haqqında, oradakı soydaşlarımızın tarixi etnoqrafiyası, folkloru, musiqi dünyası, yəni mənəvi aləmi ilə tanışlıq dövrümüzün aktual məsələlərindəndir. Belə tədqiqatlar bizim Qərbi Azərbaycandan izlərimizi əks etdirməkdədir. Mən hörmətli Tacir müəllimə uzun ömür, can sağlığı, yeni-yeni uğurlar arzulayıram.

Məftun Ənvəroğlu

GÜLLÜCƏ KƏNDİNİN TARİXİNƏ BİR NƏZƏR

Ağbabanın digər dağ kəndləri kimi Güllücənin də qədim tarixi haqqında məlumat azdır. Tarixdən məlumdur ki, Ağbaba ərazisi uzun müddət, müəyyən fasilələrlə müharibələr meydanı olmuşdur. Burada səfəvi-osmanlı, rus-türk, eləcə də 1905-1907, 1915-1920-ci illər də baş verən erməni vəhşətləri Ağbabada abad kənd, yaşayış məntəqəsi qoymamışdır. Türk tarixçisi Səlahəddin Tozlu yazır ki, XIX yüzillikdə Ağbabanın əksər kəndləri xaraba idi. Ruslar da bu əraziləri tamamilə xarabalığa çevirmişdilər. Nəhayət, Mahmud bəy Xatınoğlu adlı bir qeyrətli şəxs sultandan xahiş edib Ağbaba kəndlərini abadlaşdırmaq üçün izin aldı. Başqa yerlərə köçüb gedən ağbabalıları kəndlərə toplamaqdan ötrü bu əhaliyə xeyli imtiyazlar verilməsini də Mahmud bəy sultana xatırlatmışdı. Yerli əhali bir müddət vergilərdən, müxtəlif mükəlləfiyyətlərdən azad olunmalı idi. Sultan bu xahişi və qeyd olunanları qəbul etdiyindən Ağbabanın 22 kəndi yenidən abadlaşdırıldı. Bu kəndlərdə yaşayanlara güzəştə mal-qara, heyvan da verildi.

Bu qeyd olunan vaxt təxminən 1880-ci illərə təsadüf edir. Bəli, bu vaxtlar Güllücə də xaraba idi. Yaşlıların dediklərinə görə bu yaşayış məntəqəsinin qədim adı Güllücə yox, Dəli Sərsərandır. Yenə yaşlıların dediklərindən məlum olur ki, təxminən XIX yüzilliyin 50-ci illərinin əvvəllərində Ağdamın Güllücə kəndindən Məşədi Əsgər başda olmaqla xeyli adam ailə münafişəsi nəticəsində Ağbabaya, bir xaraba kəndə gəlirlər. Təbii ki, kəndə gəldikləri yaşayış məntəqəsinin adını verirlər. Kənd beləcə Güllücə adlanır. Onu da deyim ki, bir Güllücə kəndi də İrəvan yaxınlığında, Zar kəndinin qonşuluğunda olub.

Bəli, Güllücə adlanan kəndin olduqca qədim keçmişi var. Bu yaşayış məntəqəsi Dəli Sərsəran adı ilə tanınıb. Maraqlı-

dır, kəndin yaxınlığında Dəli Sərsər yaylası da var. Kəndin yaxınlığındakı Qara Güney dağı “Dədə Qorqud” dastanlarında adı çəkilən Qazan xanın qardaşı Qaragünənin adını yaşatmaqdadır. Dağın döşündəki ziyarət Qaragünənin qəbridir. Bəs “Dəli Sərsəran” nə anlamdadır, mənası nədir? Diqqətlə fikir versək “Sərsəran” sözü iki hissədən (Sərsər+an) ibarətdir. Burada “an” cəm şəkilçisidir. “Sərsəran”ın “Sərsərlər” anlamında olduğu məlum olur. Bəs “Sərsər” nədir? Sərsər və ya sorsor qədim türk tayfalarından birinin adıdır. Onlar dəlidolu olublar, buna görə “dəli sərsər” və ya “dəli sorsor” adlanıblar. Bəzən hirsini cilovlaya bilməyən cavanlara yaşlılar açıqlanardılar: “Dəli sorsor olma, bir az səbirli ol”. Əlbəttə, bu bir xatırlatma olsa da, sorsorları yada salır, bu tayfanın adını yaşadırdı.

Güllücə Ağbabanın nisbətən böyük kəndlərindəndi. Kəndin əlverişli ərazisi, geniş torpaqları burada təsərrüfatla məşğul olmağa, müxtəlif məşğuliyyətlərə imkan yaratmışdı. Buna görə maldarlıq, qoyunçuluq, toxuculuq sahələri inkişaf etmişdi. Amasiya bölgəsində bölgənin tarixi əsaslı öyrənilmədiyindən buranın tarixi demək olar ki, araşdırılmamışdır. Sonralar bu boşluğu əslən Ağbaba-Şörəyeldən olan tarixçi alim Nazım Mustafa tədqiqatları, əsərləri ilə doldurdu. Görkəmli alim bu unudulmuş tarixi işləyib ortalığa çıxardı. Əvvəlcə bütün Ağbaba kəndlərində eyni düşüncələrlə rastlaşdırdım:

– Biz buraya filan vaxt, filan yerdən gəlmişik.

Bu, məni çox düşündürürdü. Axırda bu sirri də aydınlaşdırma bildim. Axı müharibə vaxtı əhali məcburən ailəsini, özünü qurtarmaq üçün bir tərəfə köç etməli olurdu. Sonra ara sənğiyən kimi yenidən öz doğma kəndinə qayıdır, onu xarabalıqdan abad bir kəndə çevirməyə qeyrət edirdi. Maraqlıdır, bir dəfə bu barədə yaşı yüzü keçən Həsən baba (ona “Avdının oğlu Hasan” deyirdilər) dedi:

– Yadımdadır, bir dəfə İranda Abbas babam xəstələmir. O saat deyir:

– Bizim taxımdan nə qədər kişi var, çağırın gəlsinlər yanımıza. Mənim sizə bir vəsiyyətim var.

Hamını çağırırlar. Yenə babam deyir:

– Hamı gəlib çıxdımı?

Deyirlər:

– Hamı gəlib, baba.

– Mənim balalarım, yaxşı bilin ki, bizim yerimiz-yurdumuz Ağbabadı. İmkan düşən kimi gedib sönən ocaqlarımızı yandırın. Onları sönməyə qoymayın.

KƏNDİN GÖRKƏMLİ ADAMLARI

Güllücə Ağbaba kəndlərinin içində nisbətən iri kənddi. Burada yüz əlliyə yaxın ailə, təxminən min nəfər əhali yaşayırdı. Adamların arasında sinədəftərlər, öz sənətinin kamil biliciləri az deyildi. Dəllək İsmayılın adı gələndə kim olur-olsun – üzündə bir təbəssüm yaranırdı. Nədən ki, bu kişinin bilmədiyi iş, bacarmadığı sənət yoxdu. Sinədəftərliyi də yerində. Sazlaşl əz çox maraqlı idi, yaxşı musiqiçi idi. Zurna, balaban, nağara ustası idi. Ona el arasında nahaqdan dəllək demirdilər. Təcrübəli dəllək kimi kənddə, rayonda, ondan da kənar da tanınmışdı. Sünnət işini əla bilirdi. Onun sünnət etdiyi uşaqlarda heç bir problem olmamışdı. Dəllək İsmayıl istər xeyir işlərdə, istərsə də sünnət vaxtı qiymət barədə heç vaxt mübahisə etməyi sevmirdi. Təcrübəli usta qara zurnada müxtəlif havaları ifa edirdi. Yəni bacarıqlı qayda döndərəndi (Ağbabada zurnaçıya belə deyirdilər). Xeyir işləri adətən üç nəfər yola verirdi. Zurnaçı, zuy tutan (dəmkeş) və toyçu (dəf çalan) həmişə xeyir işlərdə iştirak edirdilər. Dəllək İsmayıl “Qaladan qalaya”, “Əskər oğlan”, “Yeçoru” “Ərzi-kileylər” “Konyalı” kimi maraqlı havaları çalar, cavanları coşdurardı. Dəllək İsmayıl öz sənətini oğlu Müştəğa da öyrətmişdi. Müştəq da ta-

nınmış zurnaçı kimi kənddə şöhrət qazanmışdı. Əsədullah da el sənətkarı kimi tanınmışdı. O da yaxşı toyçu (nağara vuran), həm də cəsarətli, meydangir kimi də şöhrət sahibi idi. Ağbaba nanaylarını, yallıları unudulmazdır. Nanaylar sinədəftərlərin yaddaşında, zümzümələrində yaşayır. Ağbaba zurna havalarını, yallılarını Güllücədə də yaşadan var. Bu da zurnaçı Məmməddir.

Kənddə bineyi-qədimdən saza-sözə də maraq çox olub. Məcnun Ağbabalı, Cümşüd müəllim, Cəfər kimi adamlar el şairi kimi hörmət sahibi idilər. Həm də Cümşüd müəllim də, Cəfər də yaxşı saz çalır, sinədən də söz deyə bilirdilər. Eyyub dayının da solaxay saz çalması bir ayrı aləmdi. Arada bir bir-iki ağız oxuyurdu da.

Usta Vəli də maraqlı adamdı. Bacarıqlı, qonşu haqqı gözləyən, cəfakeşdi. Bu kişi həm də dəlləkliyi yaxşı bacardığından onu qonşu kəndlərdən də sünnətlərə dəvət edirdilər. Usta Vəli olduqca səliqəli idi. Görüb-götürmüş adamdı.

Kəndin sinədəftərləri arasında Ələkbərin yeri ayrı idi. Bu kişi Axırkələkdən, Çıldırdan, Qarsdan, mexsetilərdən danışardı. Kişinin bilmədiyi şey yoxdu. Az qala Ağbabanın bütün sinədəftərlərini tanıyırdı. Yaddaşı çox iti olduğundan onlardan eşitdiklərini yaddaşına həkk etmişdi. Təəssüflər olsun ki, onun dedikləri vaxtında-vədəsində yazıya alınmadığından bu ipə-sapa alınmamış incilər itib-batdı.

Qış uzun olduğuna görə qış gecələrində adamlar bir yerə toplanıb olub-keçənlərdən də danışardılar, bir növ uzun qış gecələri şirin söhbətlərdə əriyirdi. Təbii ki, belə vaxtlar kəndə aşıqlar da təşrif gətirərdilər. Aşırıq İsgəndər Ağbabalıya qulaq asmaq, onu dinləmək adamlara xüsusi ləzzət eləyərdi.

Arvad-uşaq, qız-gəlin də qış vaxtı təndirin başına toplanardılar. Orada da yaşlılar, nənələr, analar uşaqları yatızdırardılar. Onlara nağıl, əfsanə, düzgü-filan söyləyib gecəni yola vərərdilər.

1988-ci ildən kəndin əhalisi Azərbaycana üz tutdu. Hərə bir tərəfdə binə bərkitdi. O necə deyərlər kimi Bakıda, kimi Bakı ətrafında, kimi Gəncədə binə bərkitdi. Bir təsbehin dənələri kimi müxtəlif yerlərə dağıldılar. İndi adətən toyda, yasda güllü-cəlilər bir yerə toplaşirlar. Adamın ürəyindən keçir ki, ayda, ildə bir neçə dəfə toplanaydılar, ötənləri xatırlayaydılar. Bir-birlərinin dərindən-oduna yanaydılar... Bilginlər, dünyagörüş-lülər cavana, comrula, yeniyetmələrə yol göstəraydilər... Nə yaxşı olardı, kəndin birliyini yaşadaydılar. Quru vədlər, sözlər olmayaydı, əməli iş olaydı... Yəni deyilən yerinə yetiriləydi! Yenə də qonşuluq haqqı yaşadıla, dara düşənə əl uzadılaydı... Bu dediklərim xəyal yox, həqiqət olaydı. Bu mərd, cəsür, qeyrətli oğulları yenə bir arada görəydim. Güc birlikdədir.

SEYİDİLİLƏR TAYFASININ SOYKÖKÜ, ŞƏCƏRƏSİ

Bütün tayfalar kimi Seyidililərin də dəqiq tarixi bəlli deyil. Məlum olanlar yaşlıların dediklərinə və təxminlərə əsaslanır. Çünki indiyə qədər soyköklə bağlı maraqlanan az olmuş, bu vacib məsələ unudulmuş, yazıya alınmamışdır. Sadəcə bəzi varlı-hallı ailələrdə sinilərin, məcmələrin ətrafına doğulan uşaqların təvəllüd tarixi, adları, atalarının adları qeyd olunub. Buna görə də soykök, babalar yaxşı öyrənilməyib. Bunun başqa tərəfi də var, Sovet hökuməti qurulan vaxtdan imkanlı ailələri qaraladı, nə qədər ziyalı, təhsilli, imkanlı adam var tutdular, zindanlara atdılar, güllələdilər, sürgünə göndərdilər. Buna görə də çox vaxt yaşlılar dedə-babaları dilə gətirməkdən çəkindiklər. Çünki soyadda “ağa”, “bəy”, “mir” (seyid övladı) kimi sözlər rastlanan kimi Sovet hökumətinin çinovikləri dərhal o tayfanın adamlarının axırına çıxmağa çalışırdılar. Beləcə neçə-neçə ailə ailəlikcə məhv edilmişdi. Bu da yaşlı-

lara dərs olduğundan dədə-babaları xatırladıb tayfanın tanınmışlarını bəlaya salmaq istəmirdilər.

Qeyd edim ki, Seyidililər tayfasının da dəqiq tarixi məlum deyil. Bəlli olan budur ki, bu tayfanın nümayəndələri XVIII yüzillikdə İrənin Ərdəbil şəhərinə yaxın olan Süleyman kəndində yaşamışlar. Yaşlıların dediklərindən məlum olur ki, onlar burada üç qardaş (Cahangir, Məhəmməd, Əhməd) yaşayıblar. Onlar Azərbaycana pənah gətiriblər. Onların övladlarından Ağaseyid və oğlu Rüstəmin yeddi oğlu olub. Bu tayfadan olanlar Qazax quberniyasının yaxınlığında yerləşir.

Duvaxlı kəndinin əhalisi yavaş-yavaş artsa da ağalar burda vergilərin miqdarını artırırdıqlarından əhali buna etiraz edib. Buna görə də ağalarla kənd əhalisi arasında şiddətli qarşıdurma yaranıb. Nəticədə kənd dağılıb, adamlar köçüb başqa yerlərə gediblər. Seyidililər də köç ediblər. Onlardan üç qardaş (Seyid Əhməd, Seyid Gülməmməd, Seyid Şahməmməd) Kirovakana, bəziləri də Azərbaycanın başqa yerlərinə gediblər.

Seyid Gülməmmədin uşaqları Kirovakanın kəndinə, Seyid Şahməmmədin nəslə Hallavar və Heydarlı kəndlərinə gəlib məskunlaşmışlar. Seyid Şahməmməd-mədin övladları çox olub.

Yaşlıların dediklərinə görə Güllücəyə ilk gələn Seyidli Seyid Əhməddi. O, kəndə beş bacısı ilə gəlib. Deyilənə görə o vaxt kənddə cəmi üç ailə varmış – Zeynallı tayfasının adamları.

Zeynal və qardaşları. Maraqlıdır, Seyidililərin Güllücəyə gəlməsinin də iki variantı var. Yəni bu barədə iki mülahizə məlumdur. Birincisi, onlar Qazaxdan gəliblər. Üstəlik, bu da məlumdur ki, buradan Göyçənin Babacan kəndinə də gedənlər olub.

Bəli, Seyid Əhməd Güllücəyə beş bacısı ilə bərabər gəlib. Onun iki oğlu, olub. Seyid Əhmədin qardaşı oğlu Vəli də Güllücəyə gəlib. Onun dörd oğlu olub (Usub, Nəsir, Əsəd Kazım). Sonralar onlar Göyçənin Şişqaya kəndinə, ordan da Ba-

bacana köçüb orda binə bərkidiblər. Məhəmmədin 2 oğlu, 3 qızı olub.

Əhmədin 2 oğlu (Məhəmməd, İsmayıl) olub. İsmayılı Hallavarda qardaşları Mustafa və Məhərrəmin yanında qoyub, oğlu 5 bacısı və oğlu Məhəmmədlə Ağbabaya gəlib. Onlar Güllücə kəndində məskunlaşıblar. Onlardan, yəni bu tayfadan olanlar Kirovakanın başqa kəndlərində də yaşayıblar. Dizmanda Mustafanı, oğlu Mehdini, nəvəsi Əmrahı. Məhəmmədi onun oğlu Əlibəyi göstərmək olar. Əlibəyin Qara, Qəhrəman, Kənan, Allahverdi adlı oğulları var. Hallavarda Əmrah kişi binə bərkitmişdi. Onun 2 oğlu (Məhəmməd, Qərib) var. Molla Qışlaq kəndində İbadulla kişi yaşayır, onun 4 oğlu (Həsən, Nadir, Qara – Gəncədə yaşayır, İllac Əli) var. Digər qohumlar da var. Molla Pirməmməd də Seyidililərdəndi. 2 oğlu (Əli, Dəşti Ramazan). Dəşti Ramazanın da 1 oğlu (Dəşti İslam) var. Səttiyevlər də bunlardır: Şəmil, Gülməmməd, Xıdır, Əli, Nusrəddin... Pənah kişi, oğlu Əmiraslan... Bayramov Səməd, oğlu Həmid, Dəli Əli – bunlar da Seyidililərdəndi. Məhəmmədin oğlu Nəsib, Kazım oğlu Kirli Əli, Hacıkərim oğlu Aşiq Kərəm, Heydərlə Tapdıq kişi... oğlu Aşiq Alı. Onun övladları: Tapdıq, Süleyman Məhəmməd, İsmayıl, Şahbudaq, Nəbi, Pəri, Sona. Maşallah, qohumlar az deyil. Sadəcə ötəri söz açdıq. Bunlar şəcərədə aydın verilib.

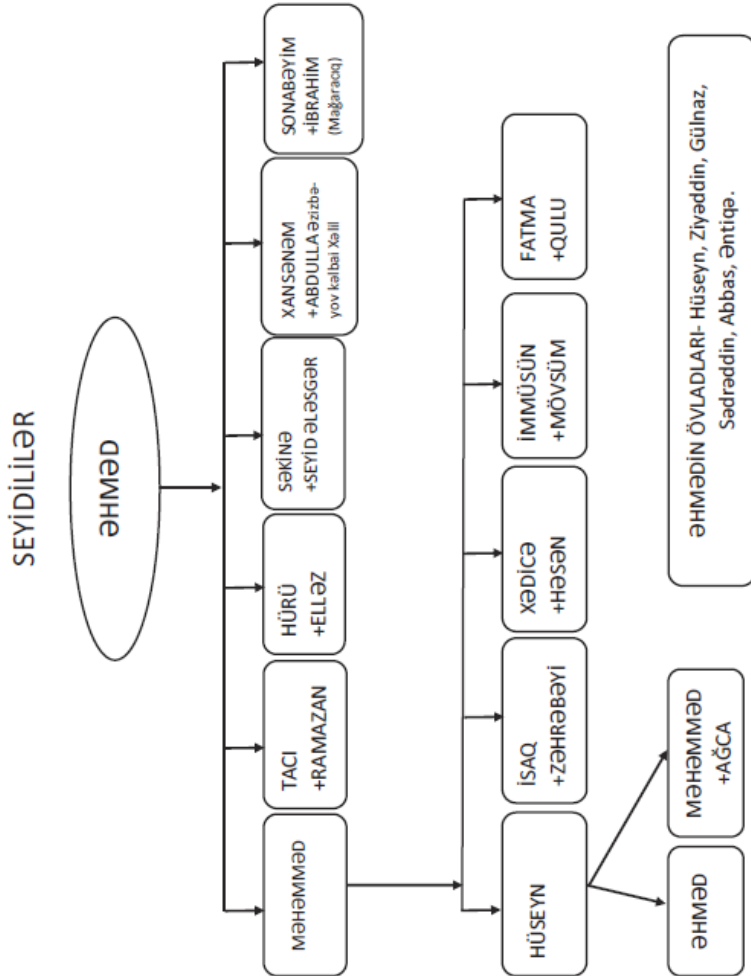

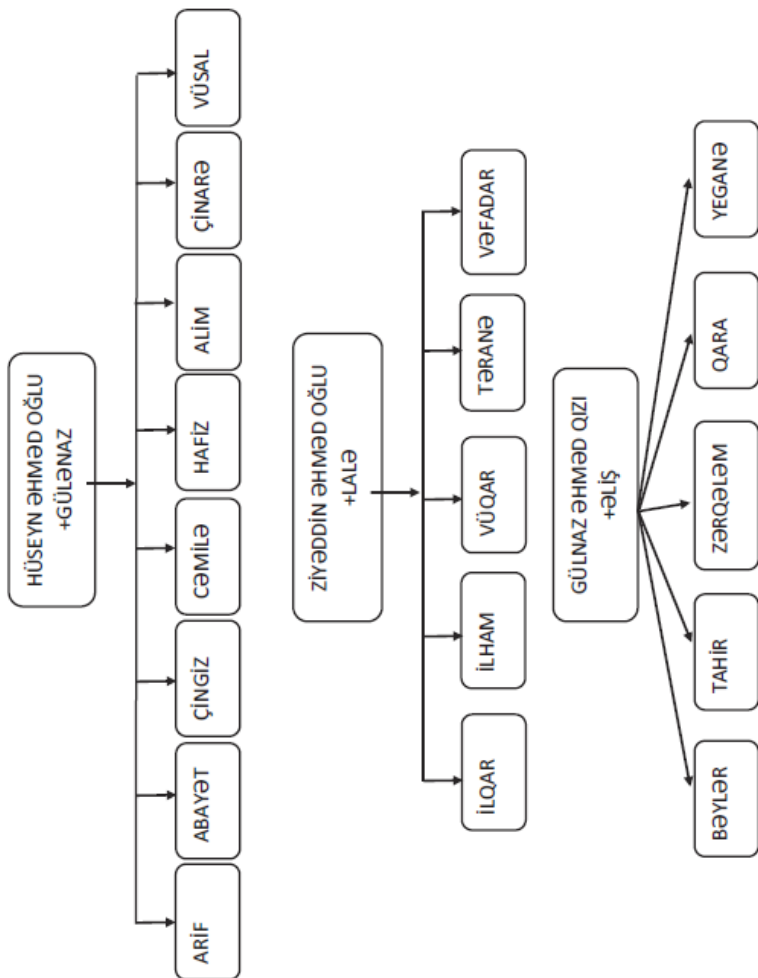

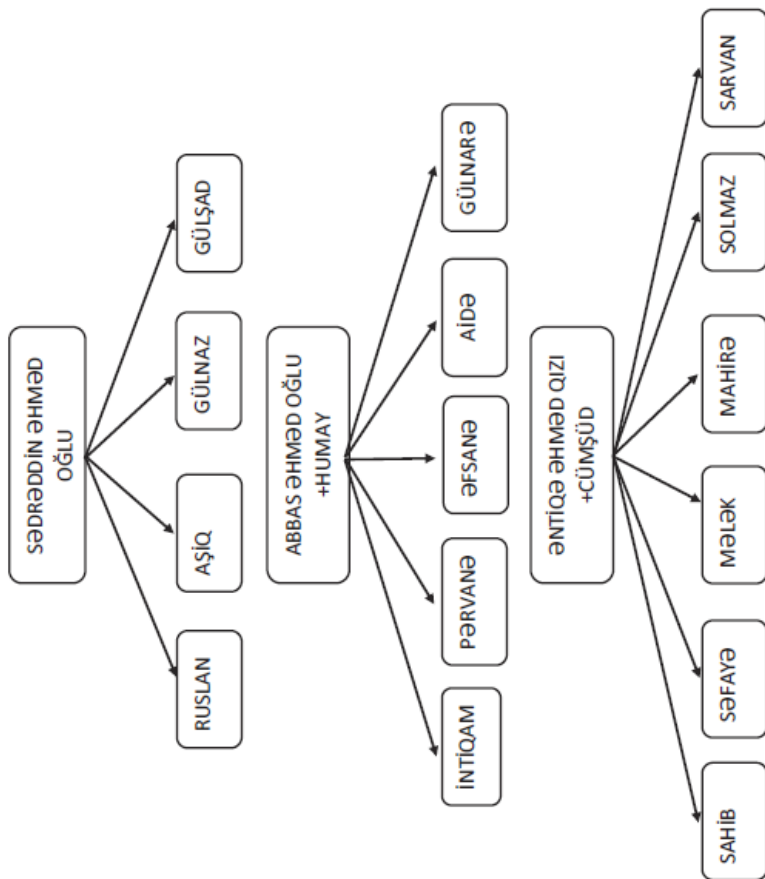

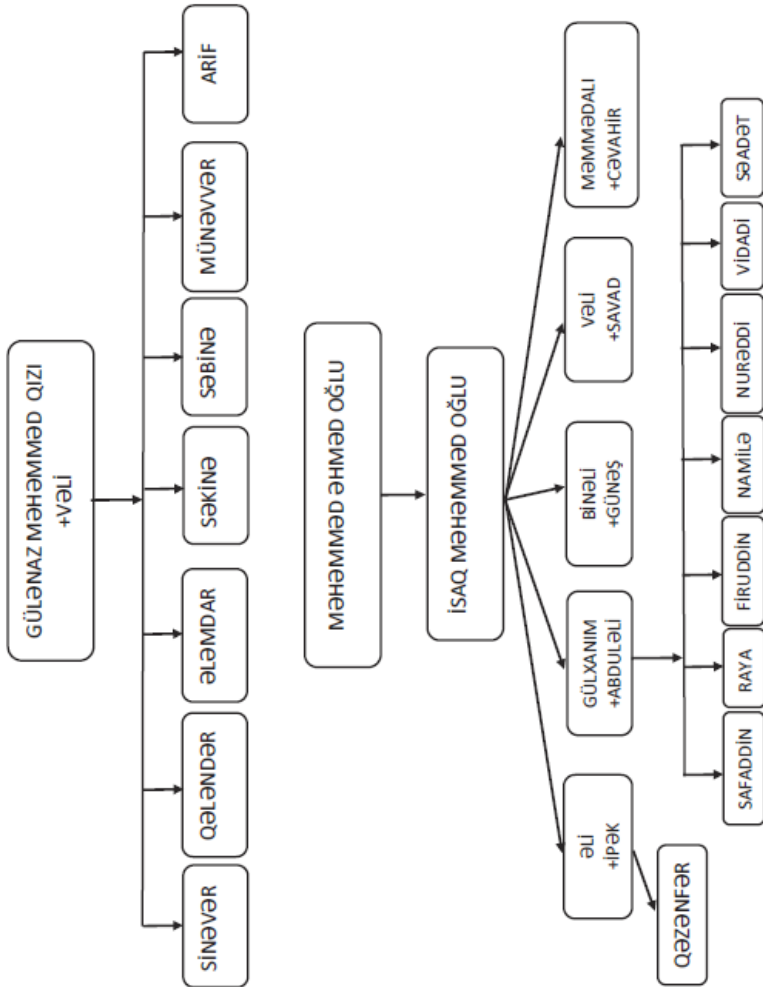

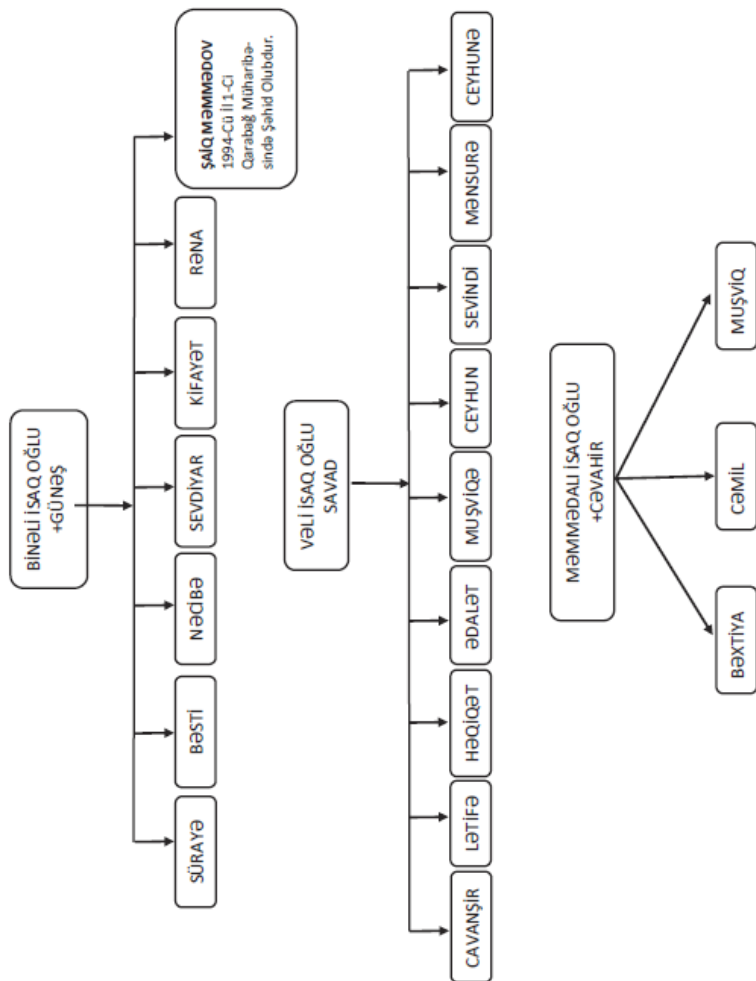

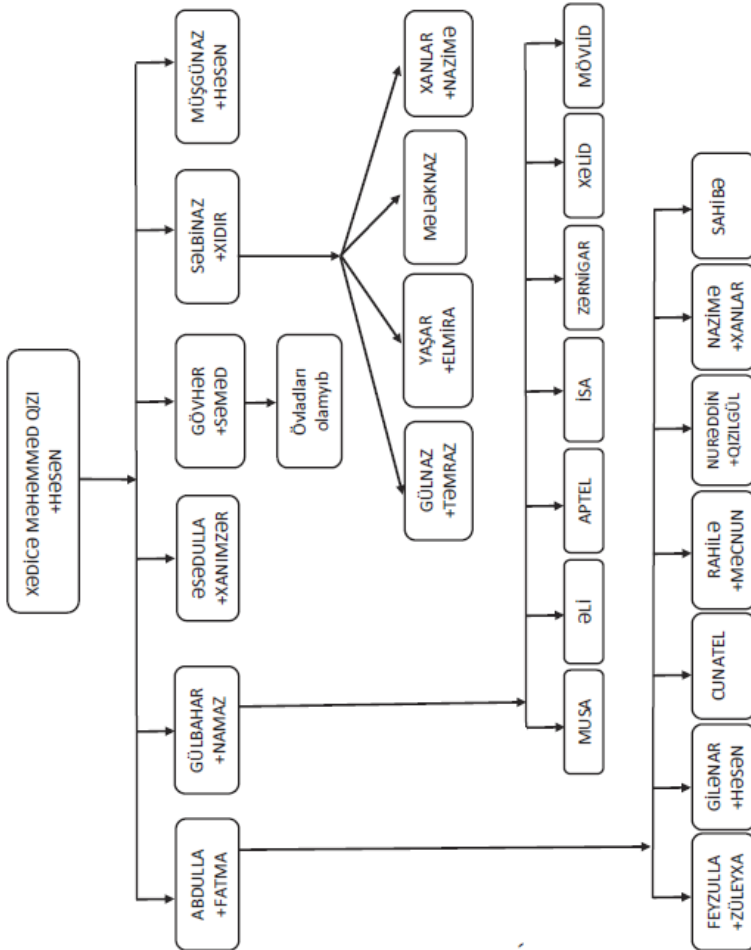

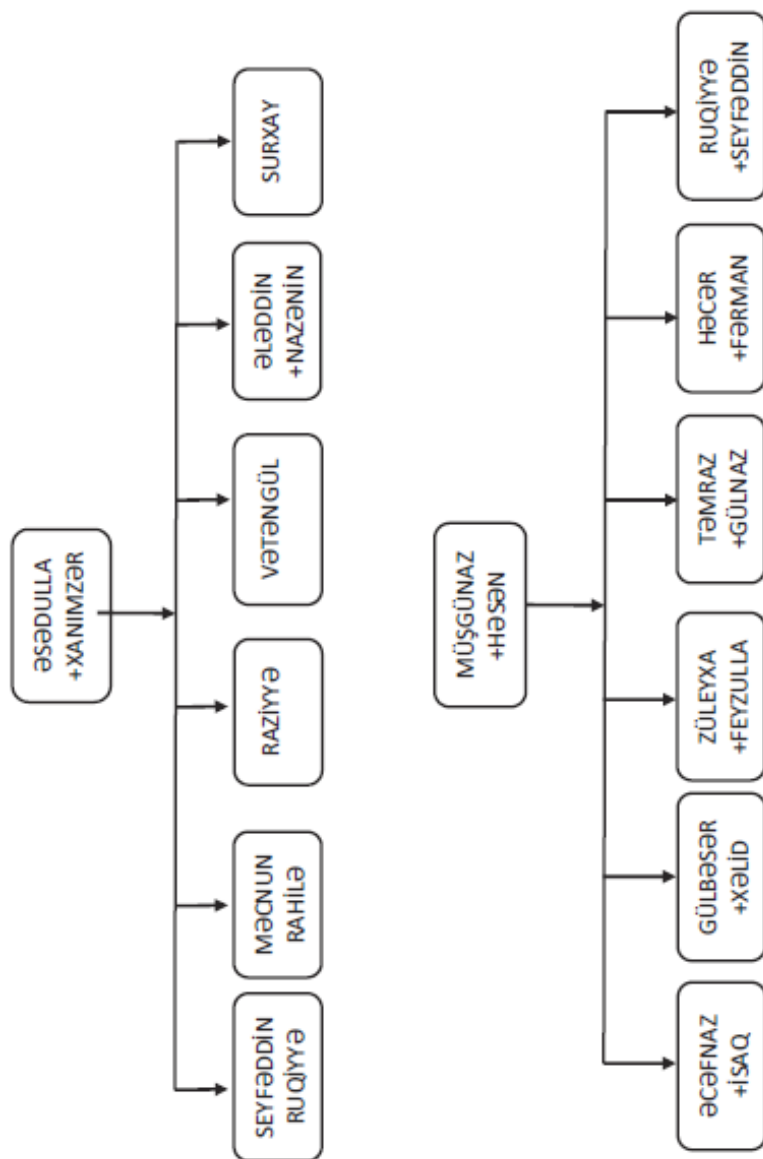

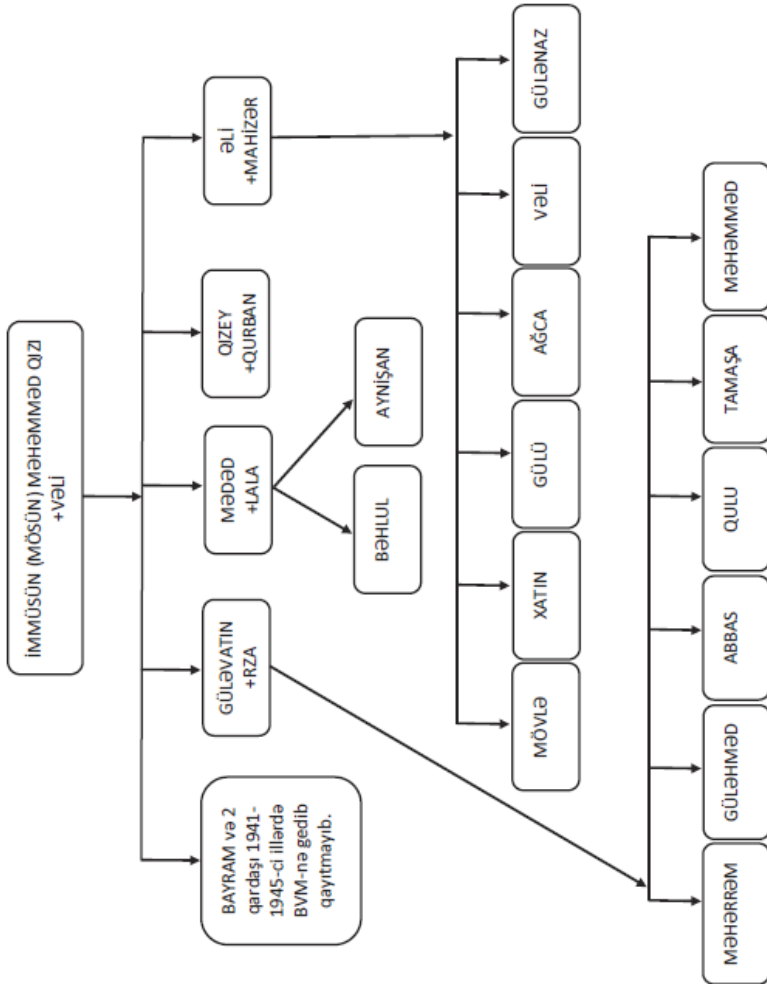

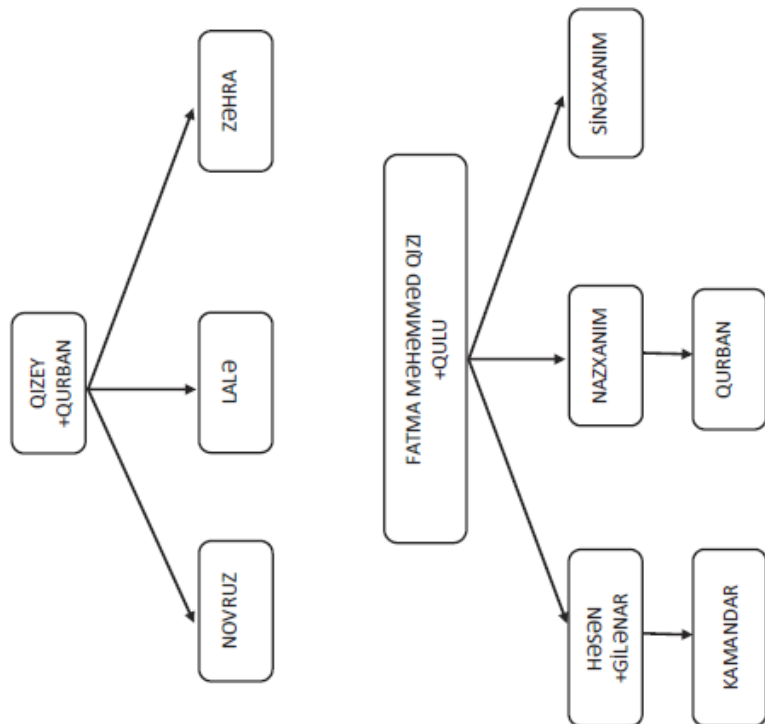

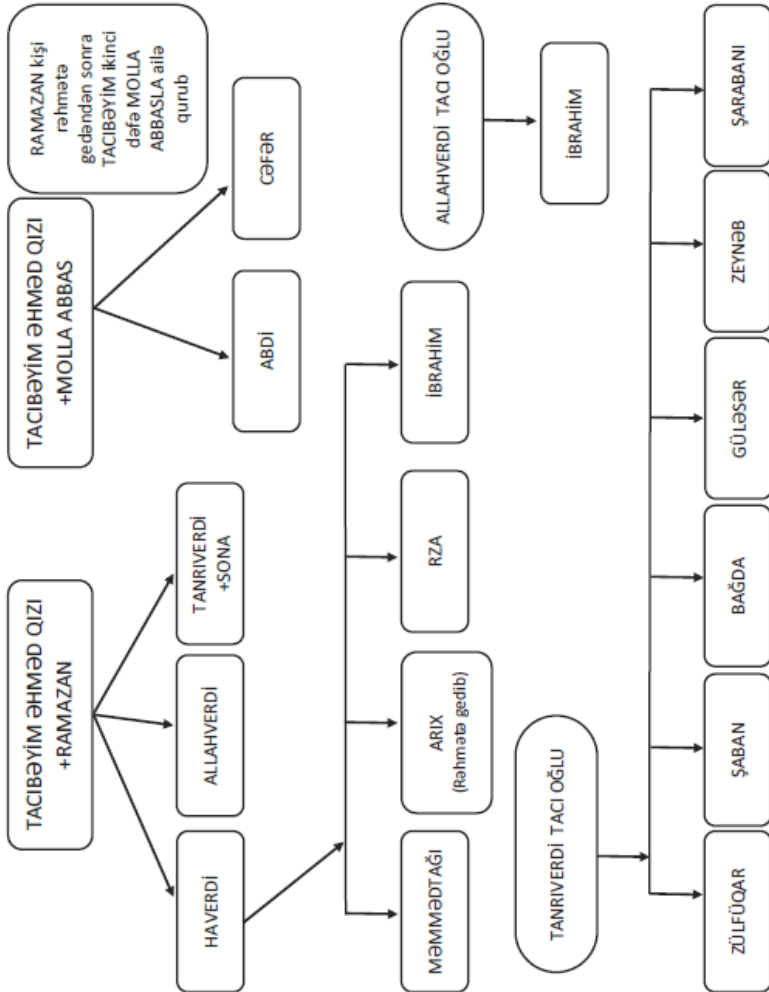

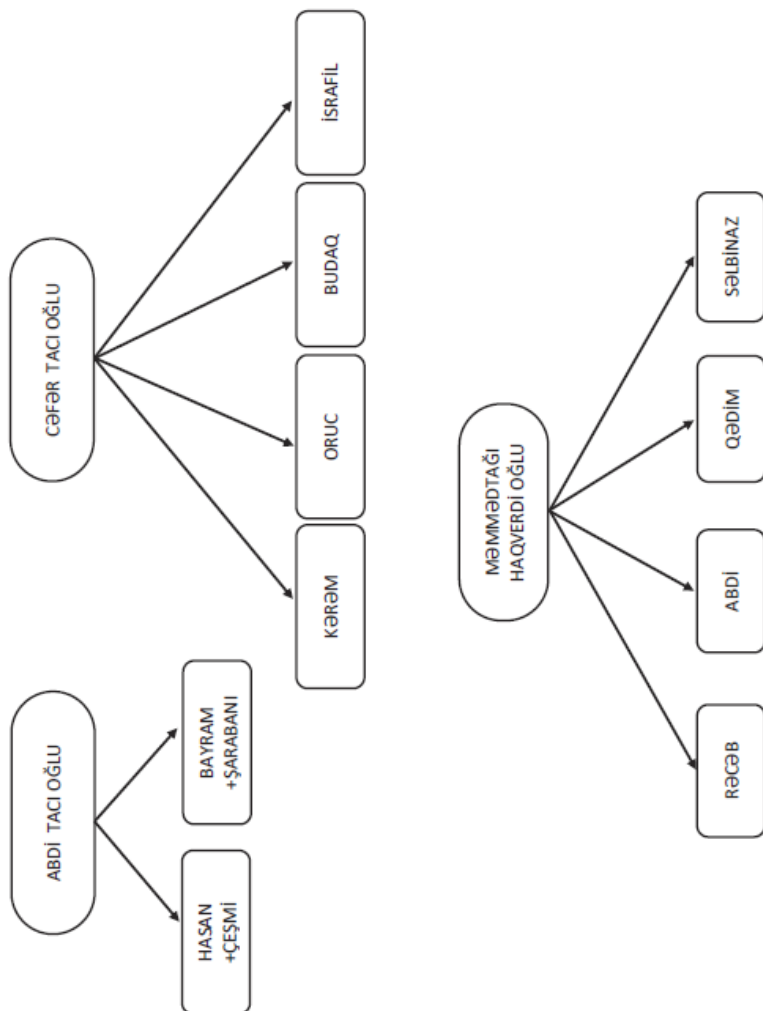

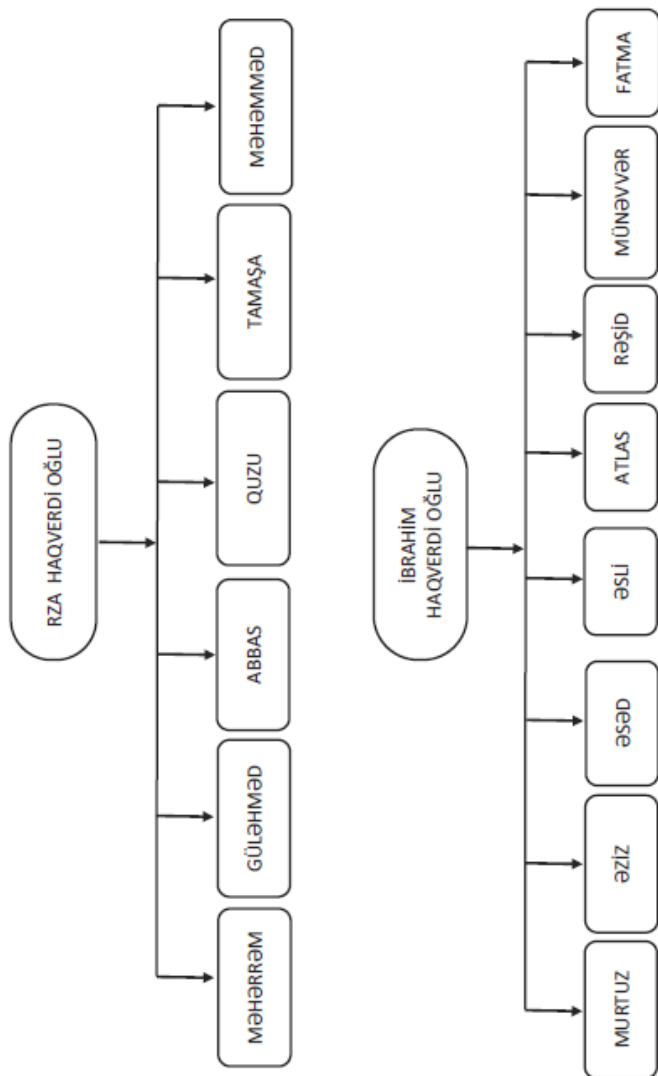

GÜLƏHMƏD rəhmətə gedib.

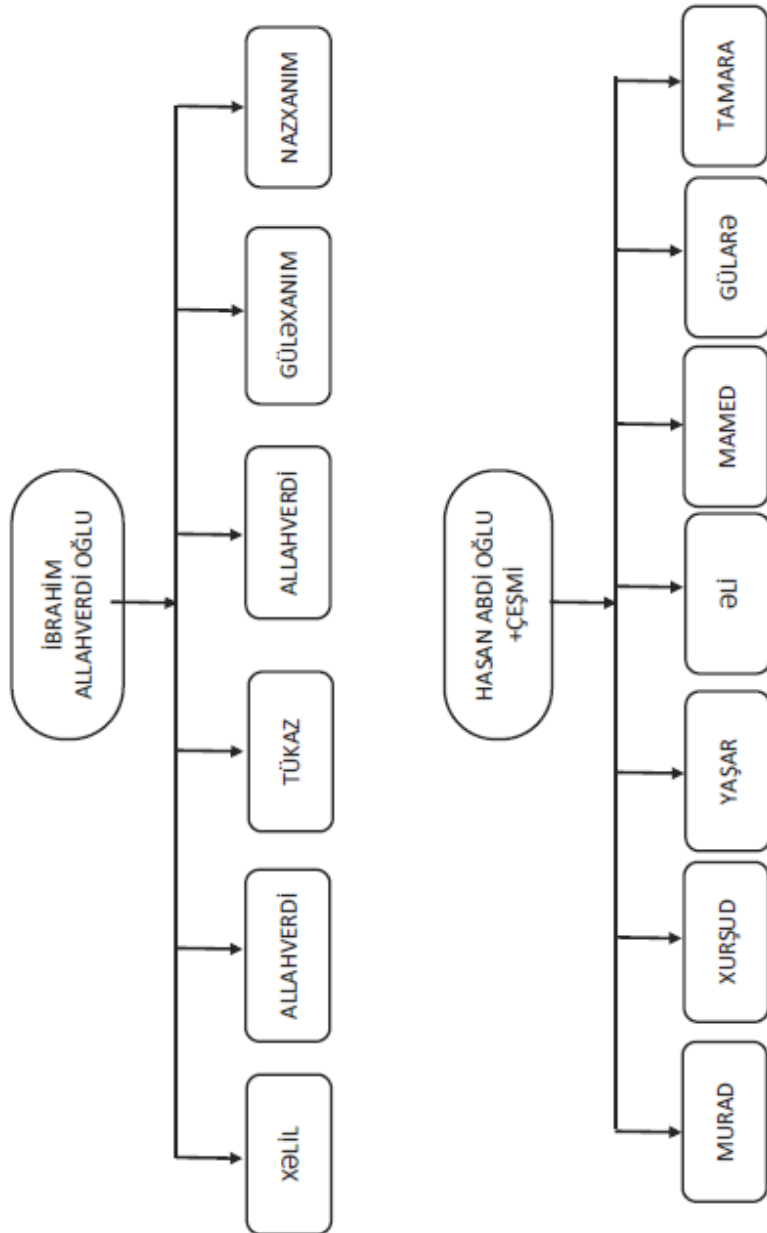

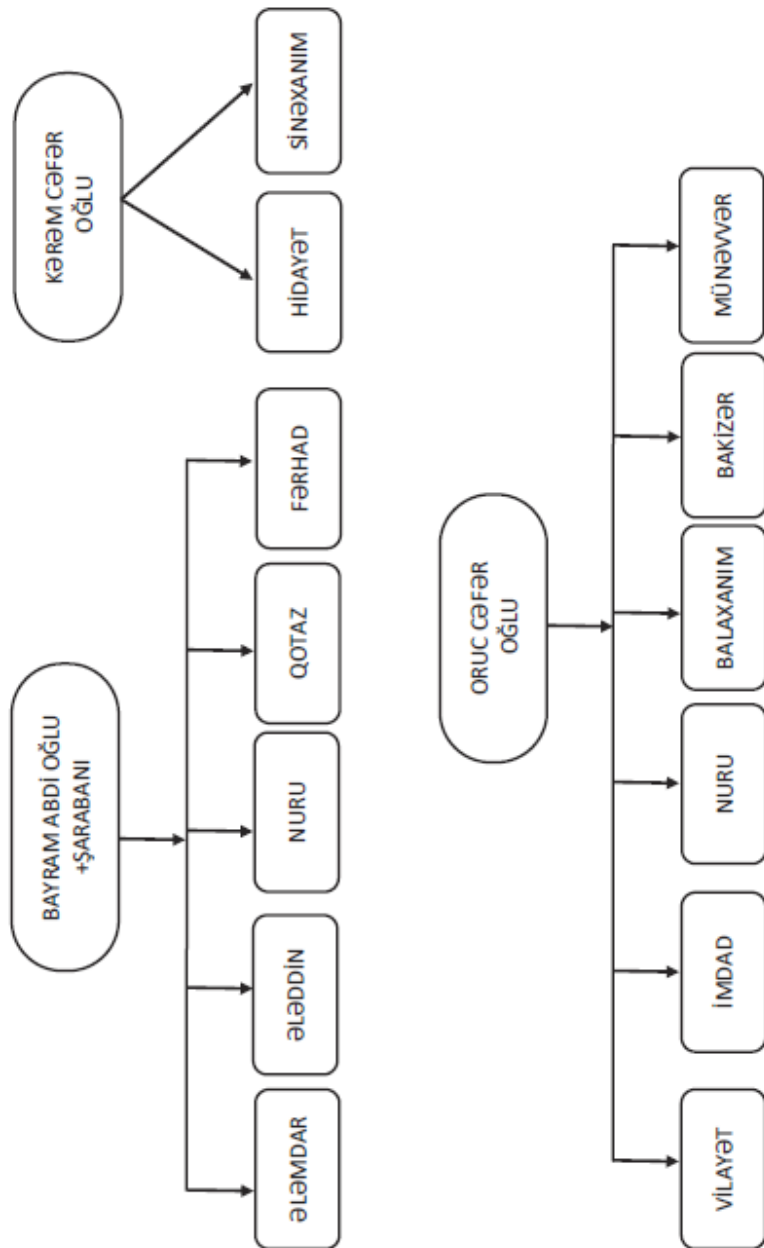

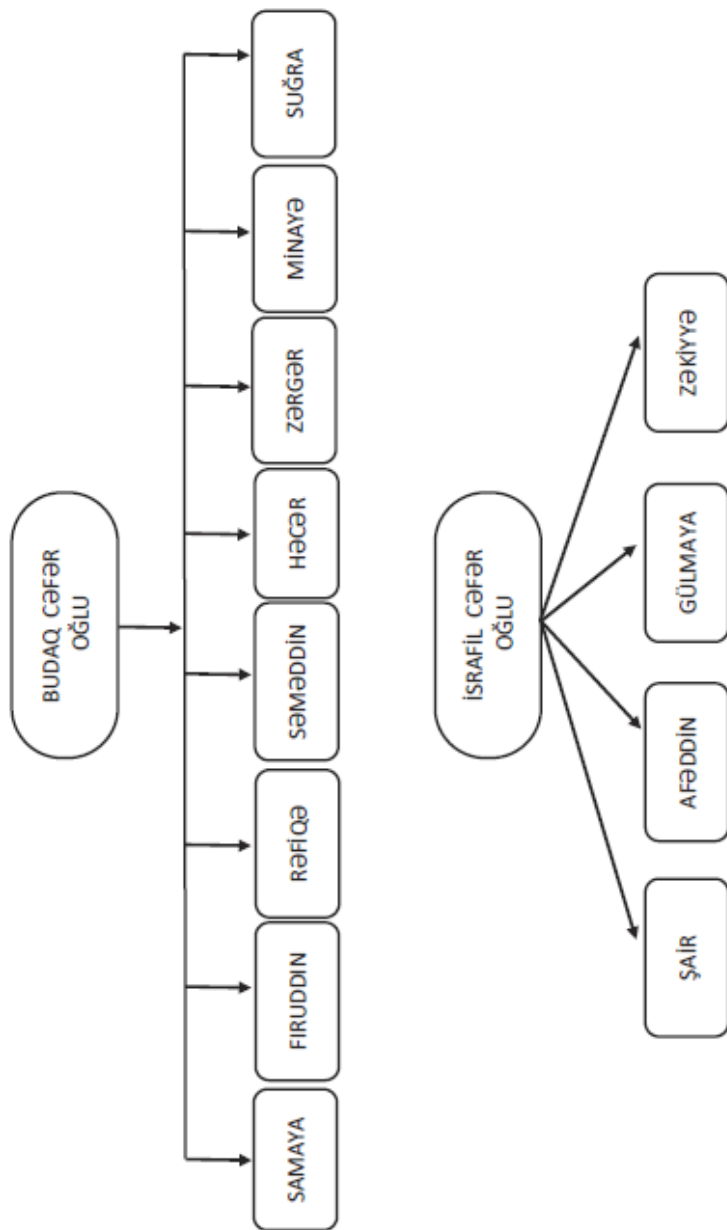

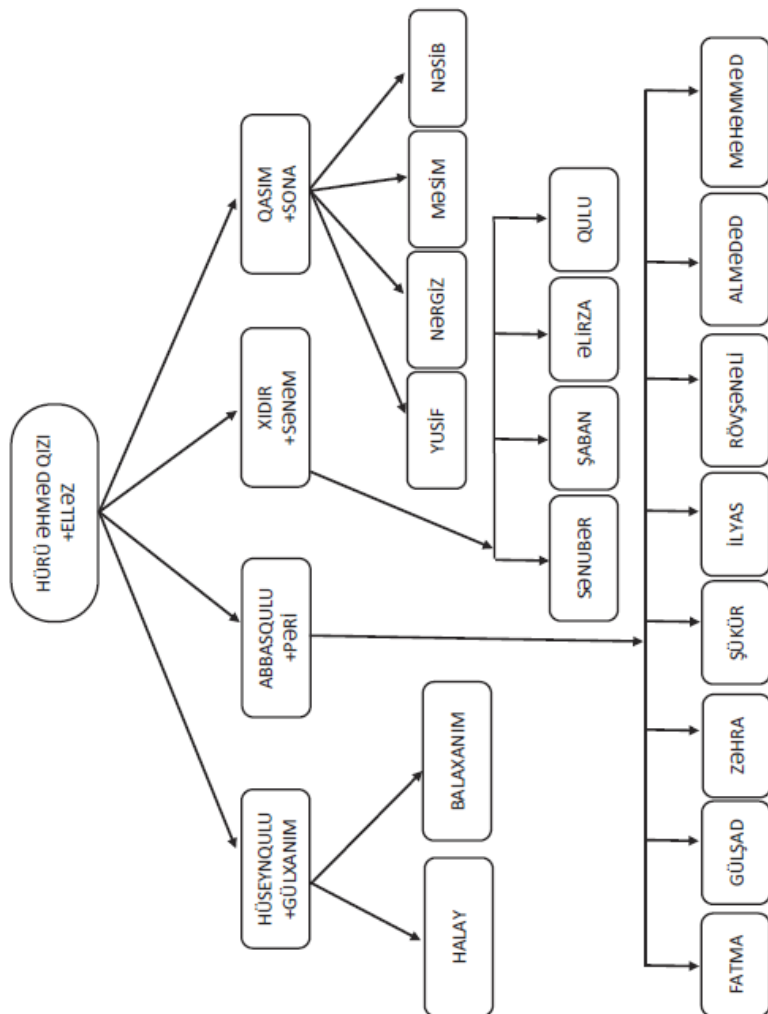

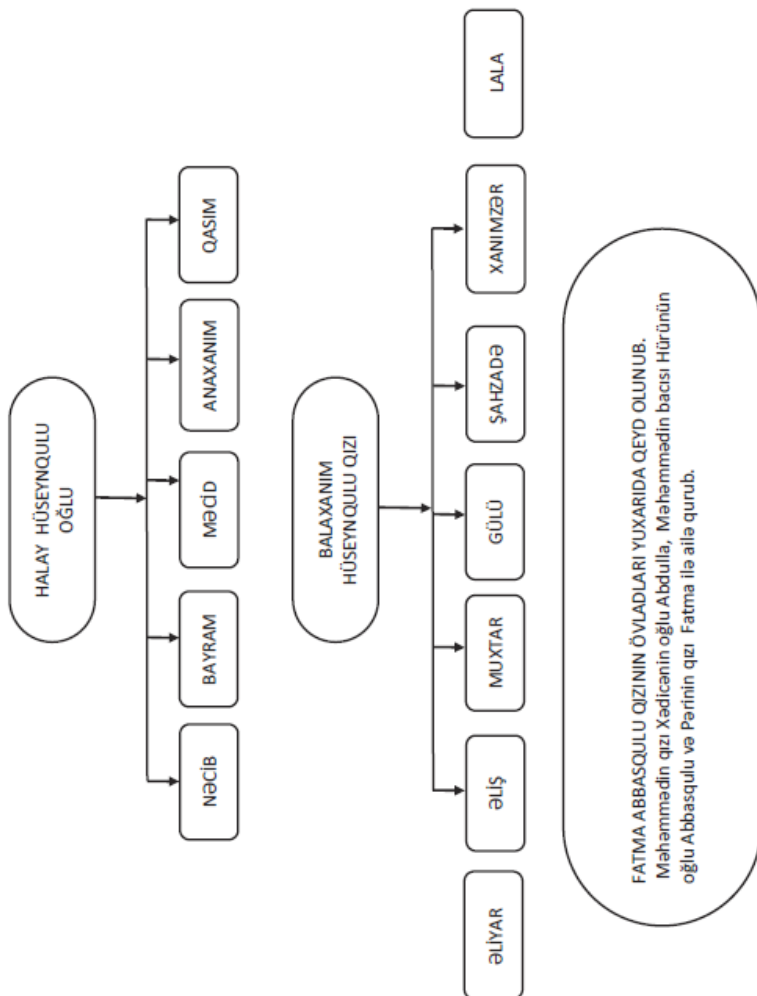

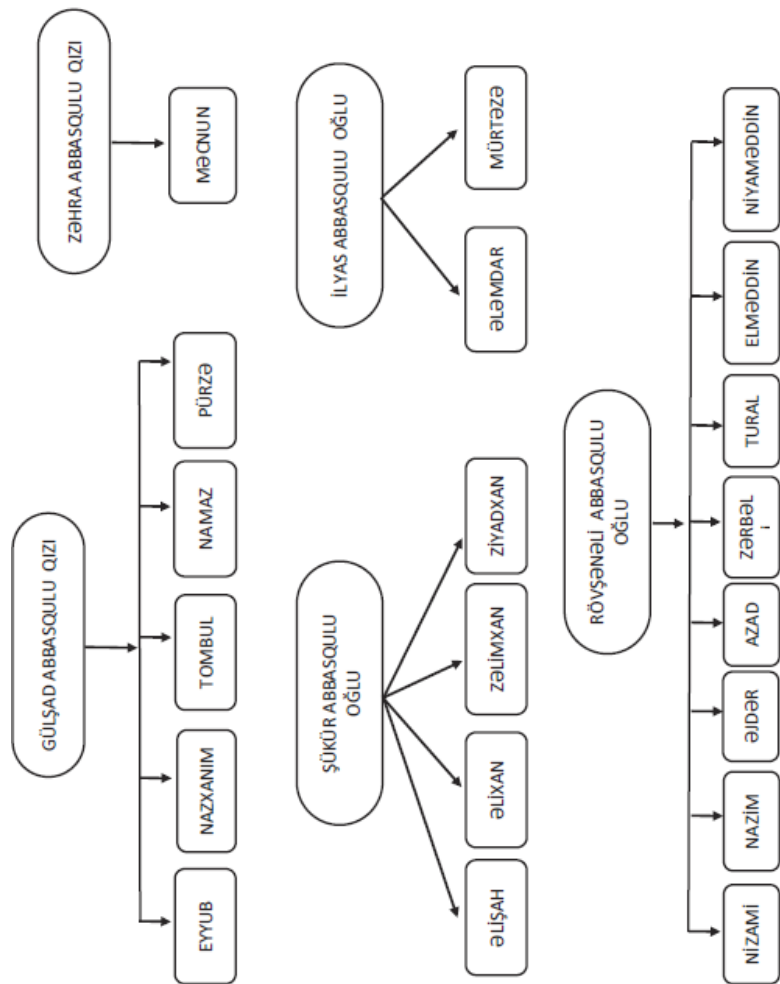

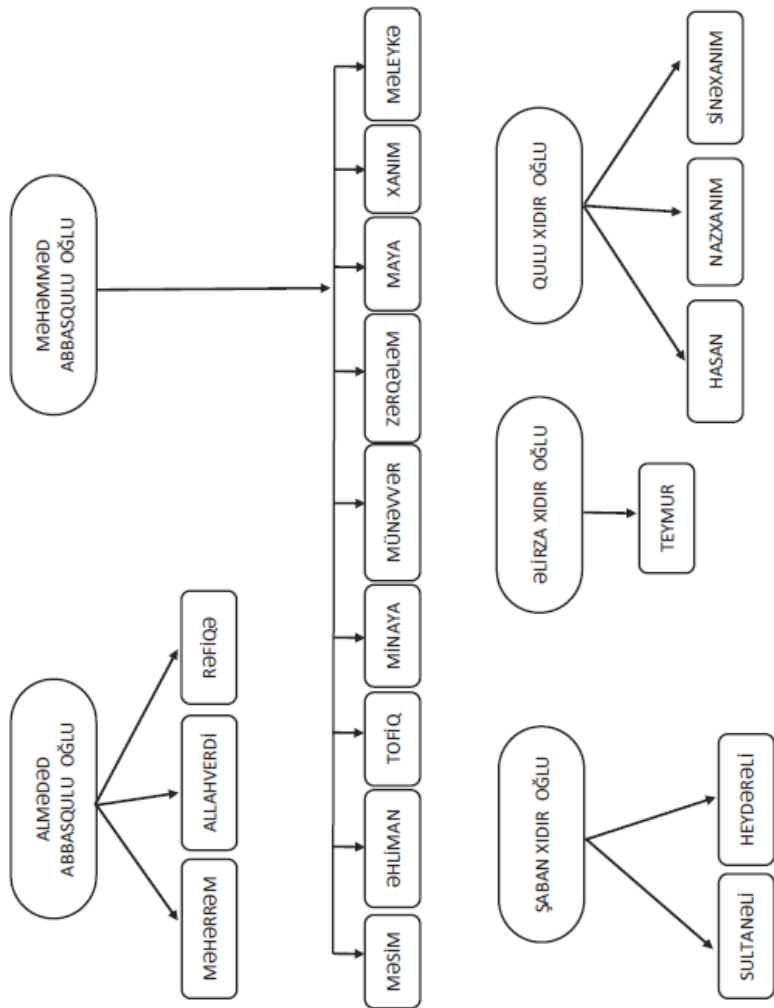

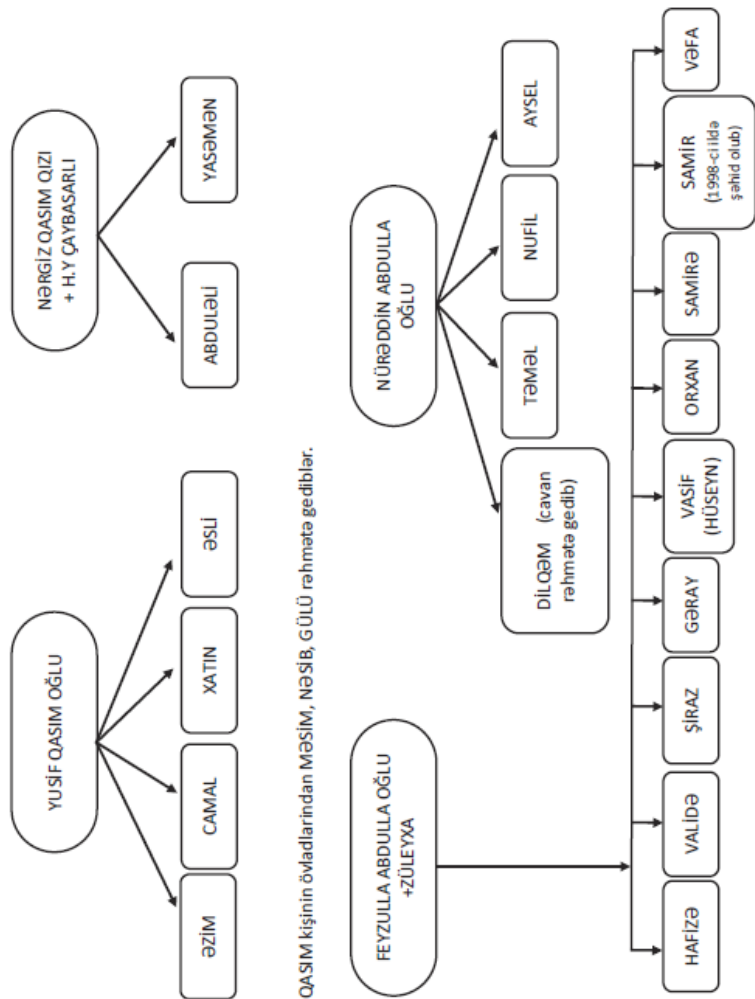

QASIM kişinin övladlarından MƏSİM, NƏSİB, GÜLÜ rəhmətə gediblər.

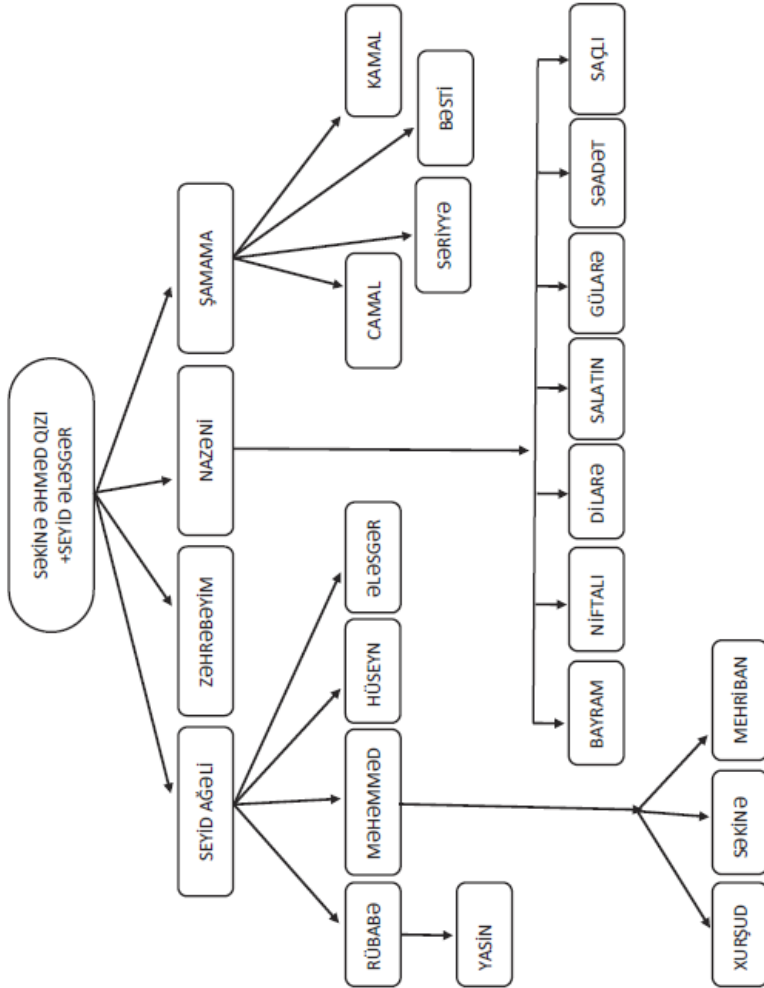

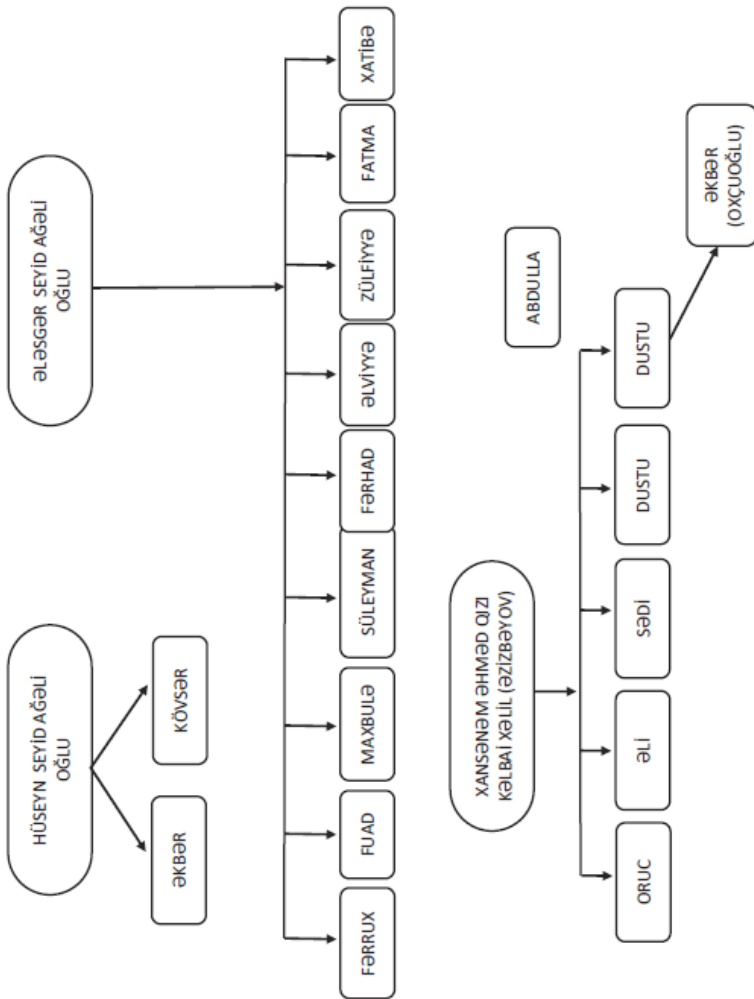

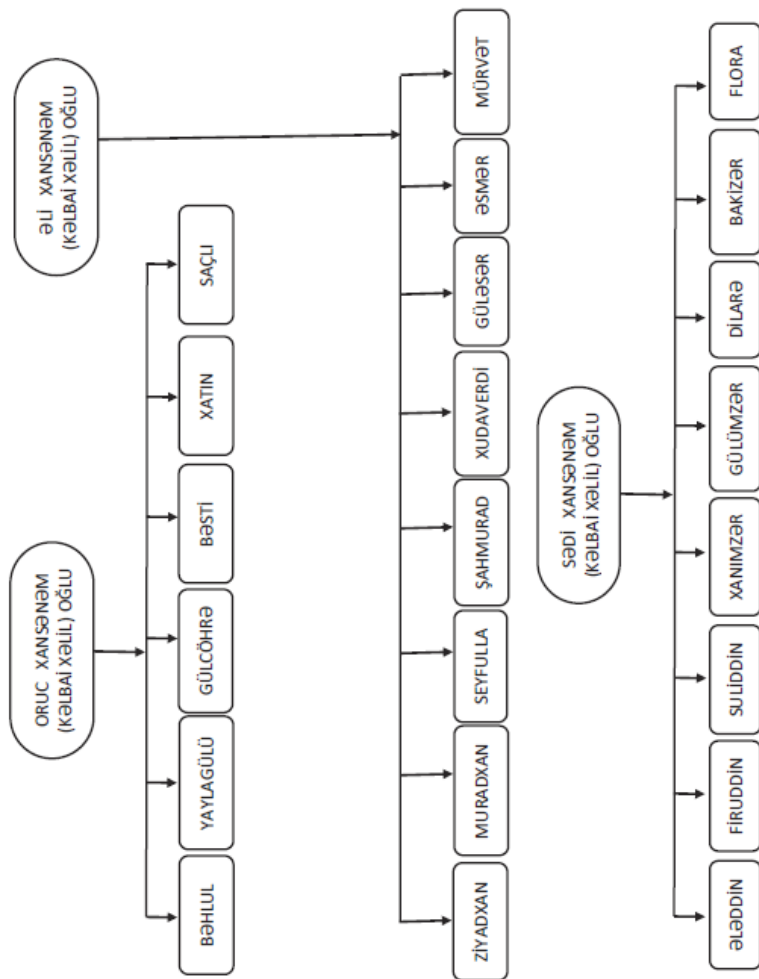

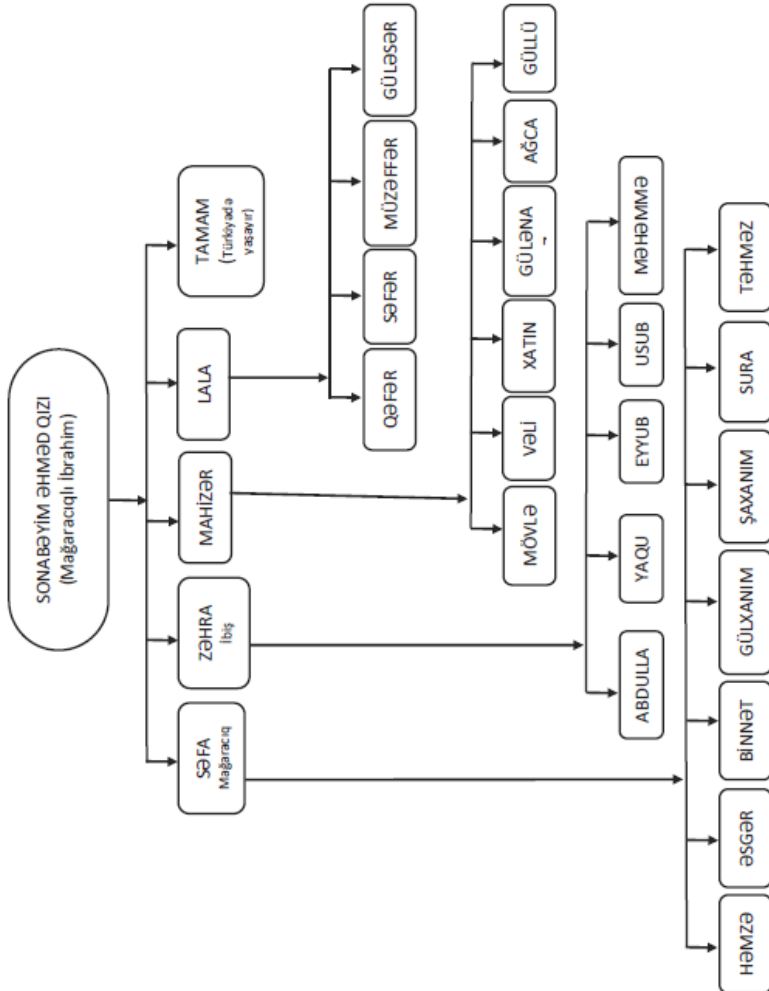

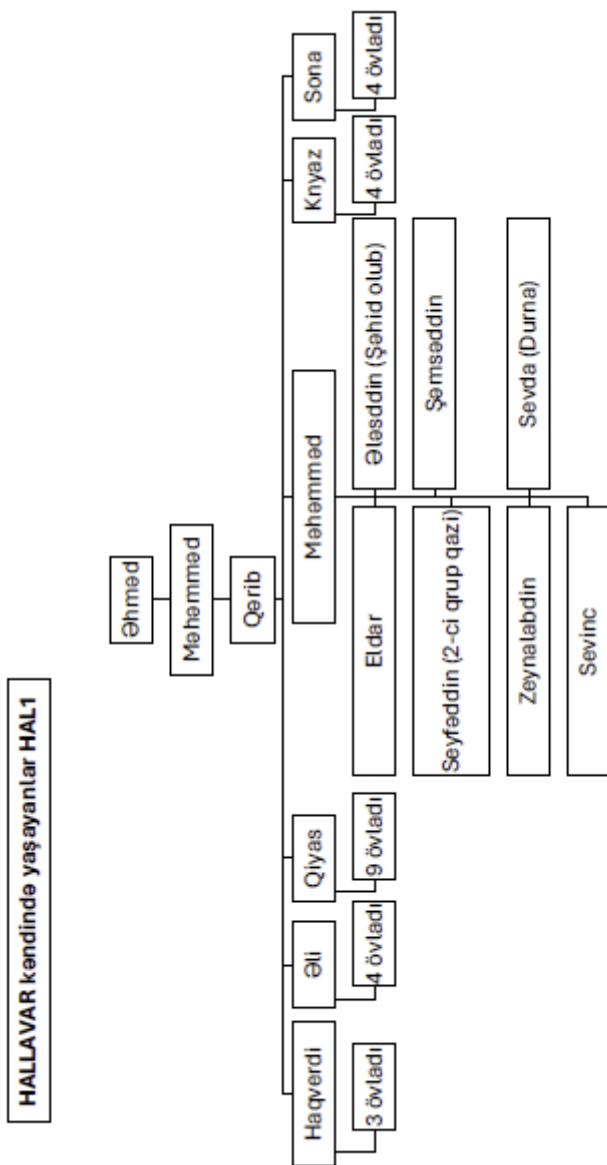

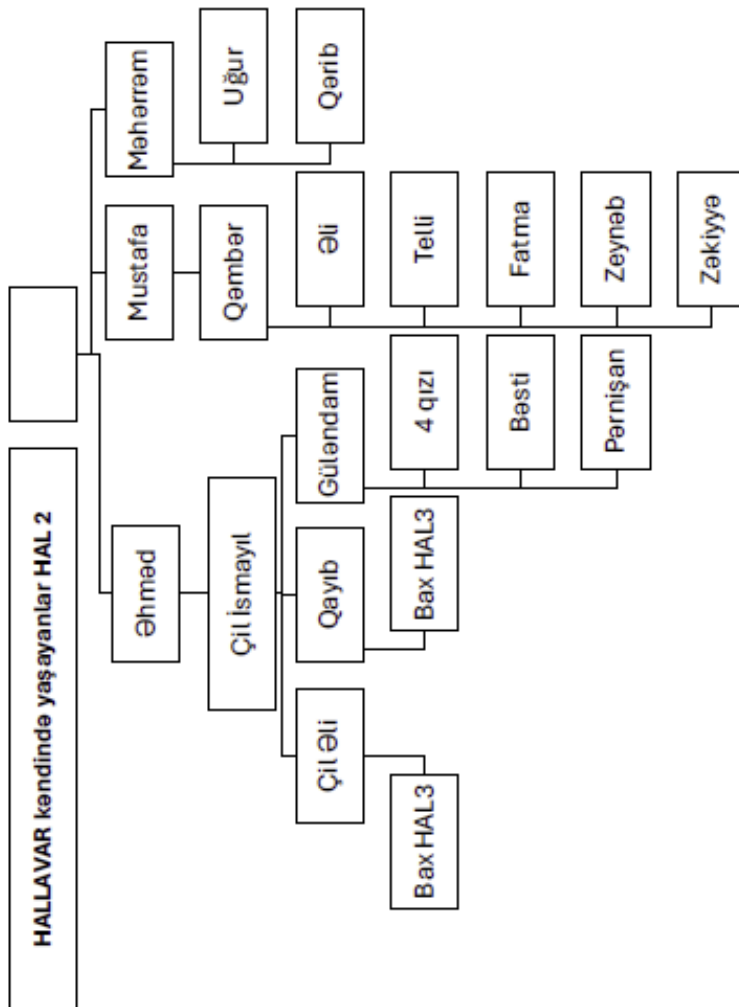

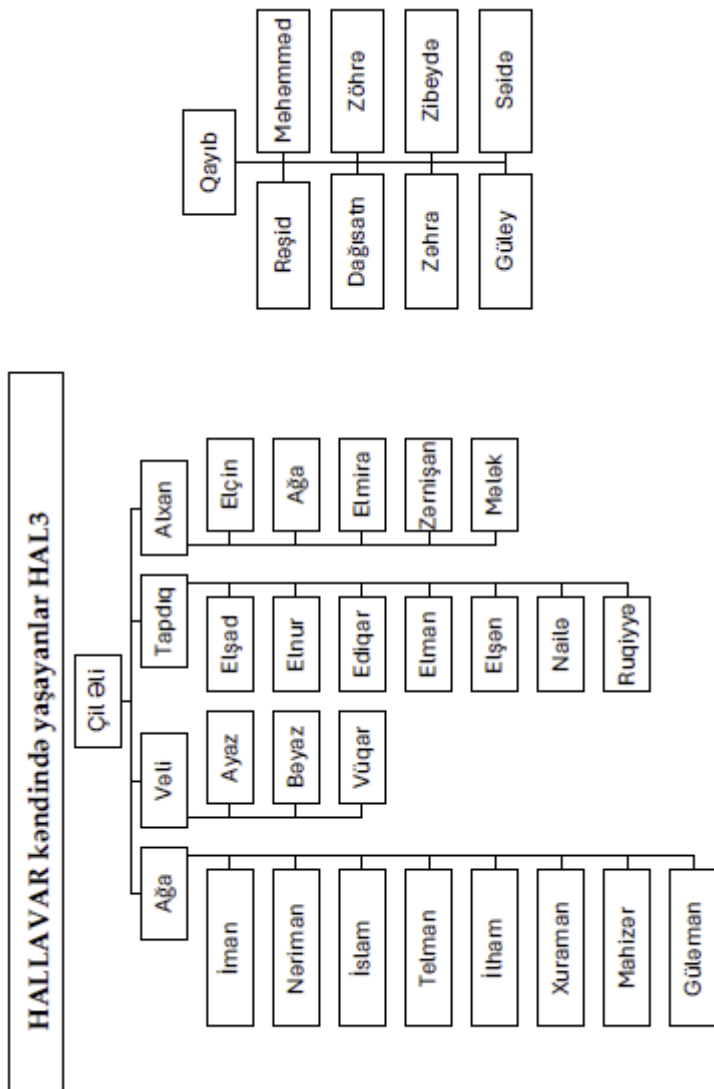

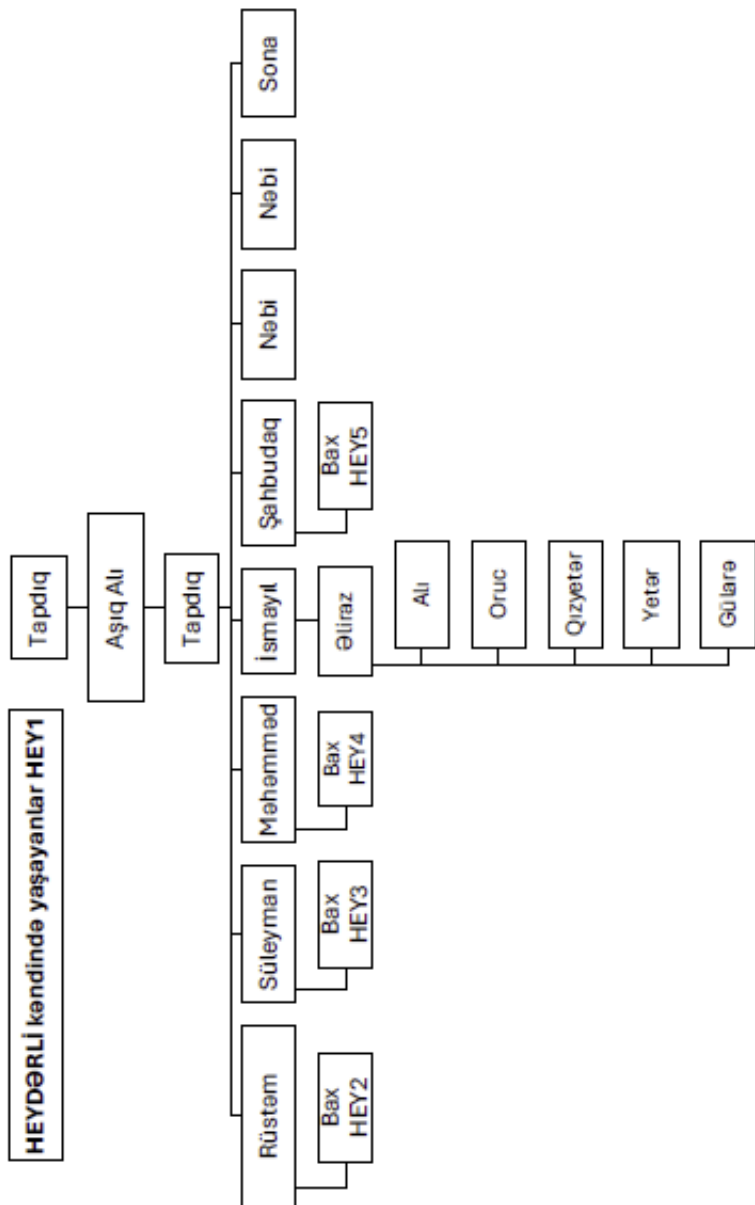

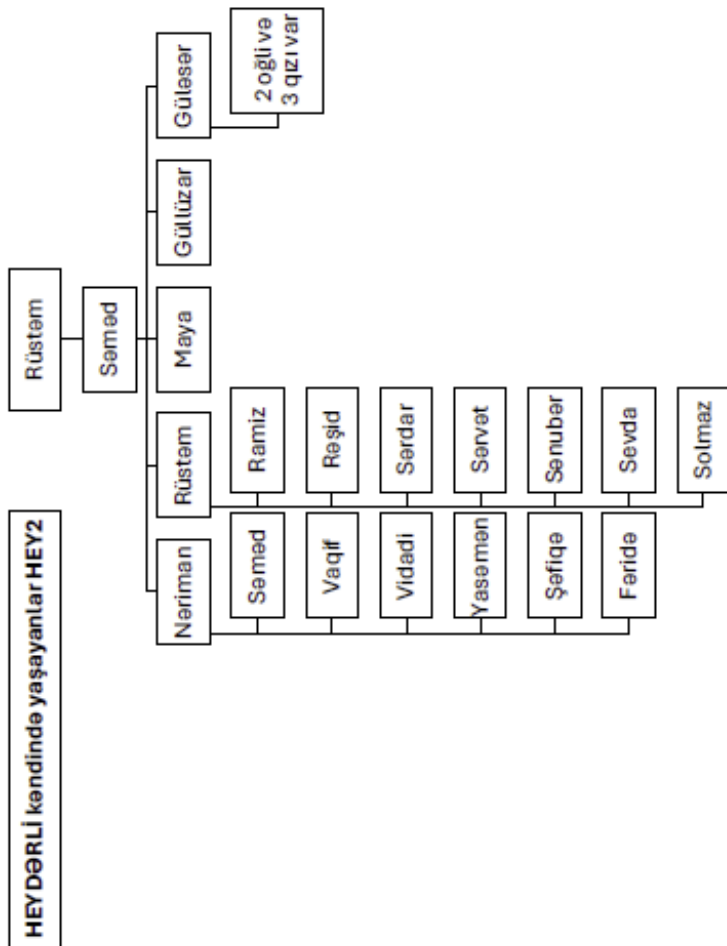

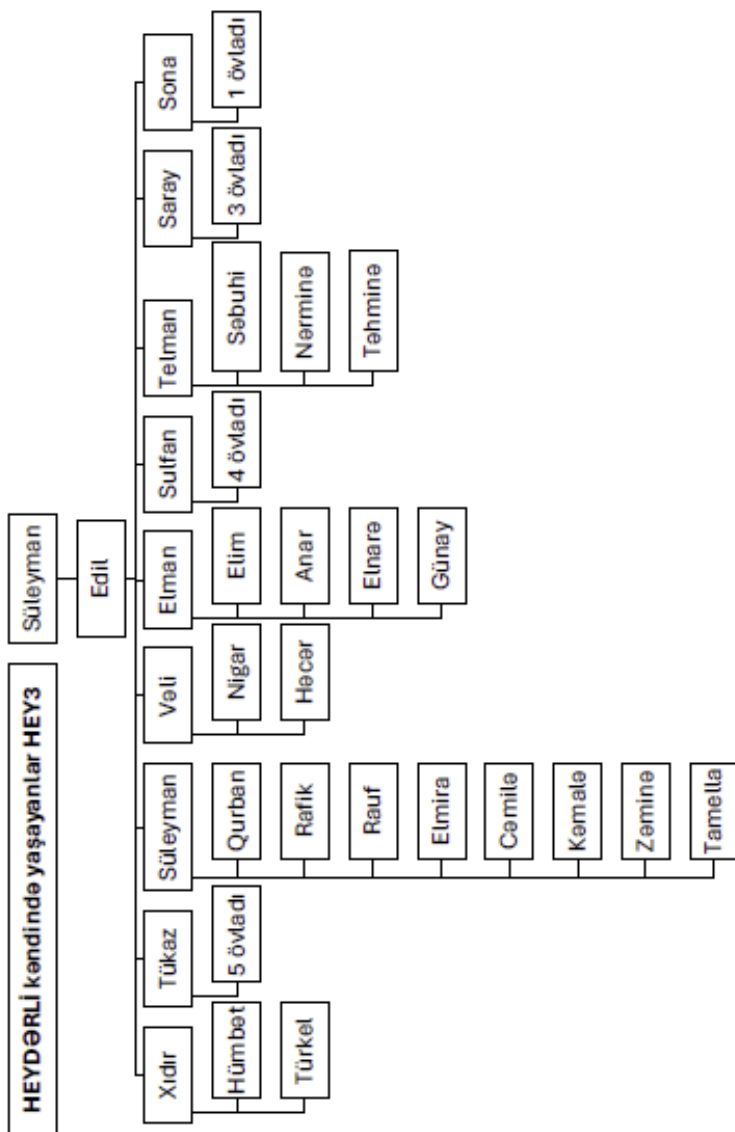

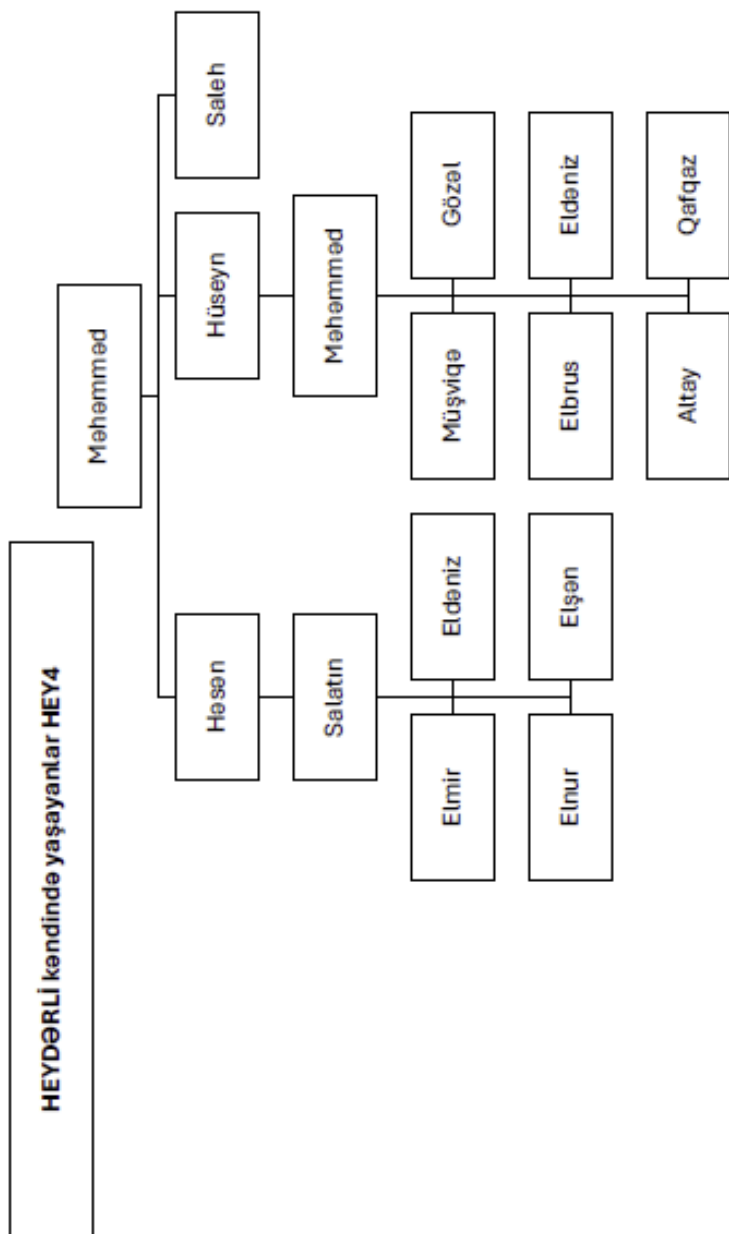

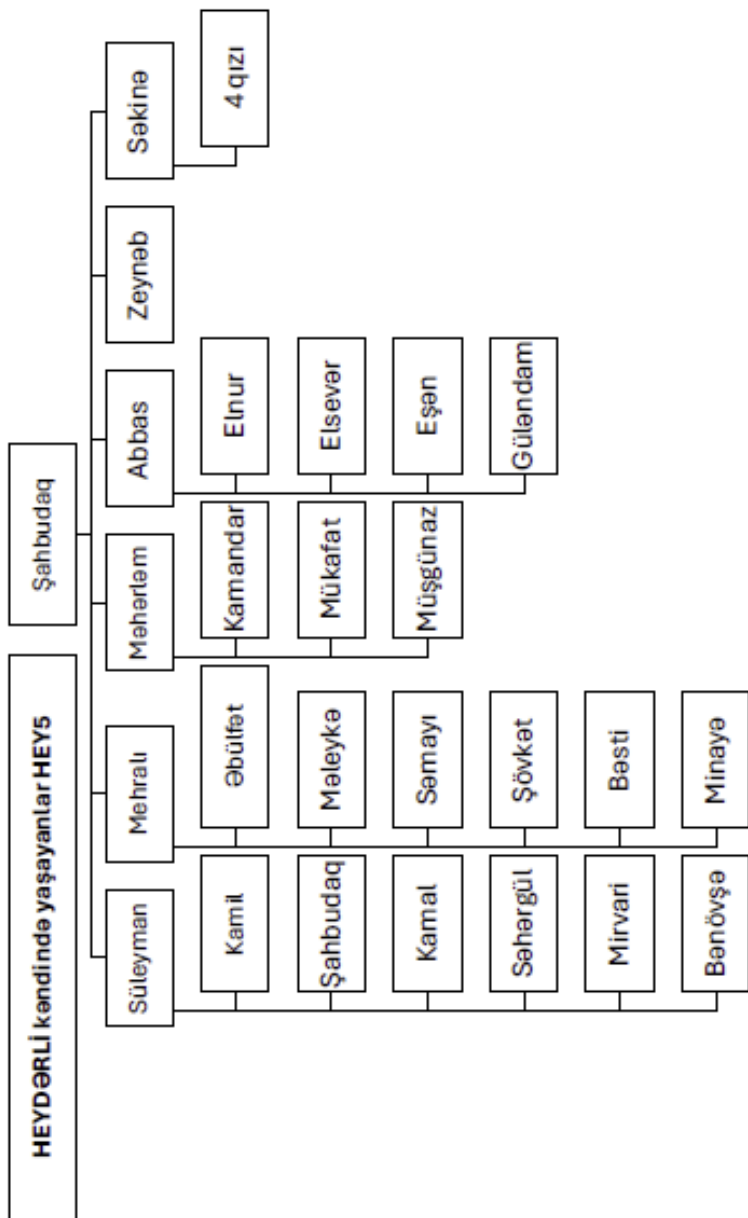

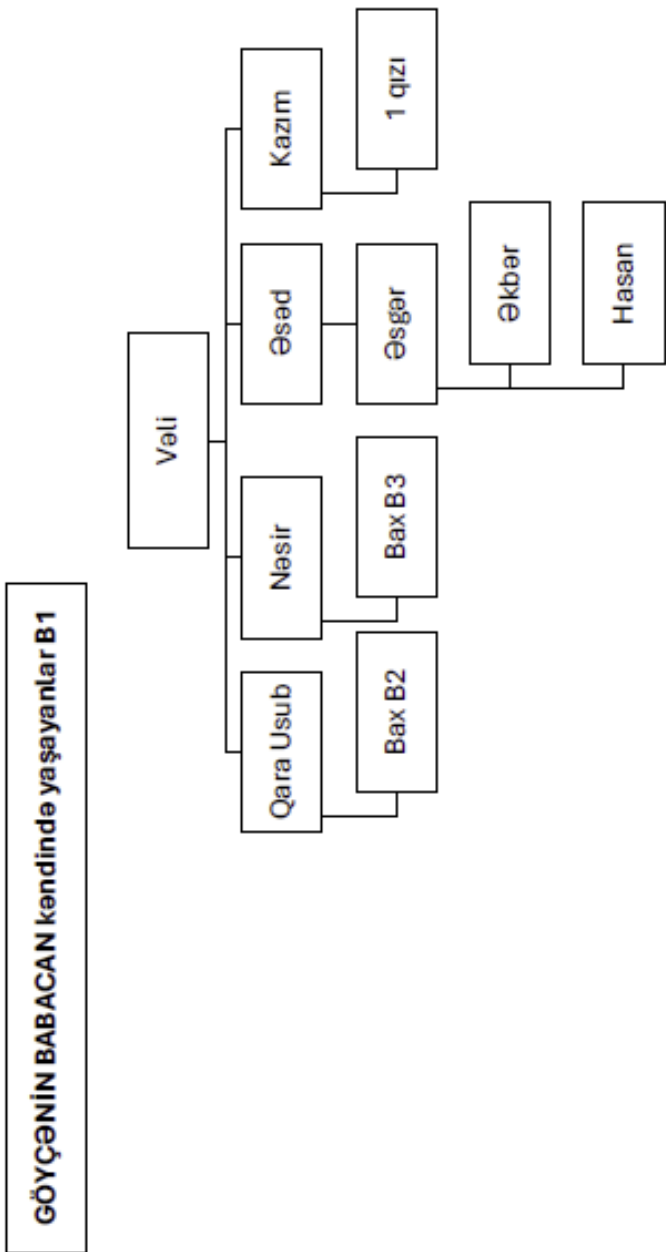

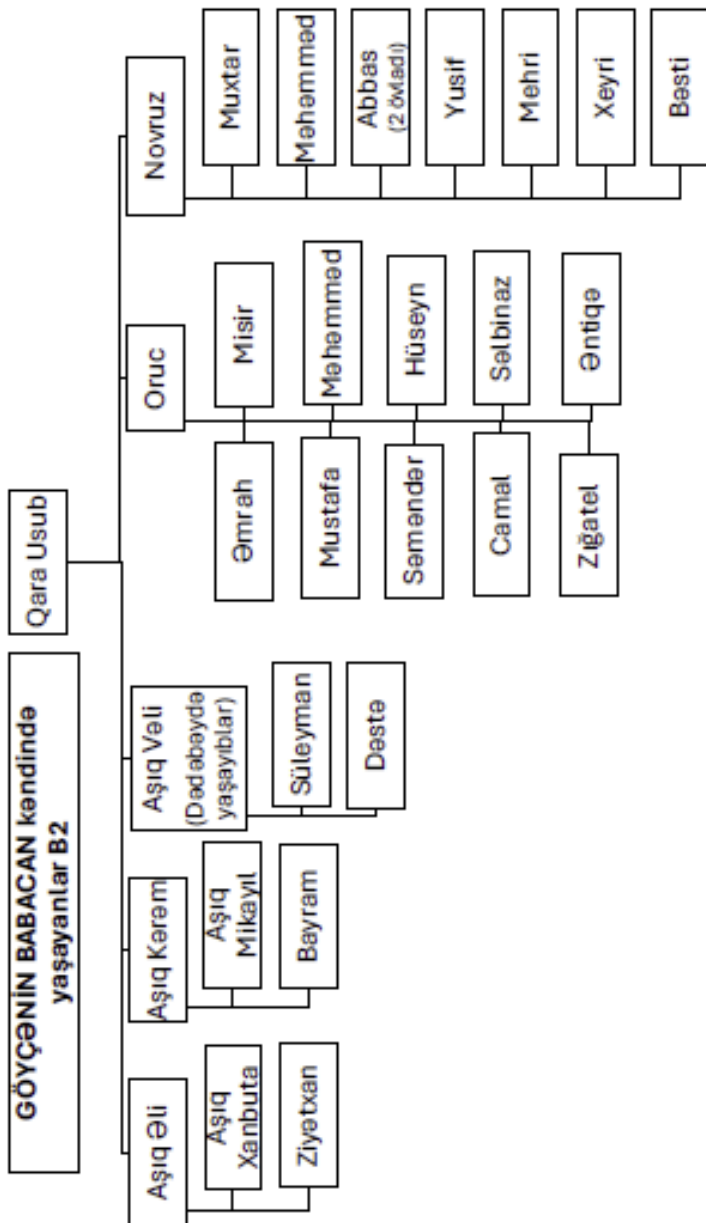

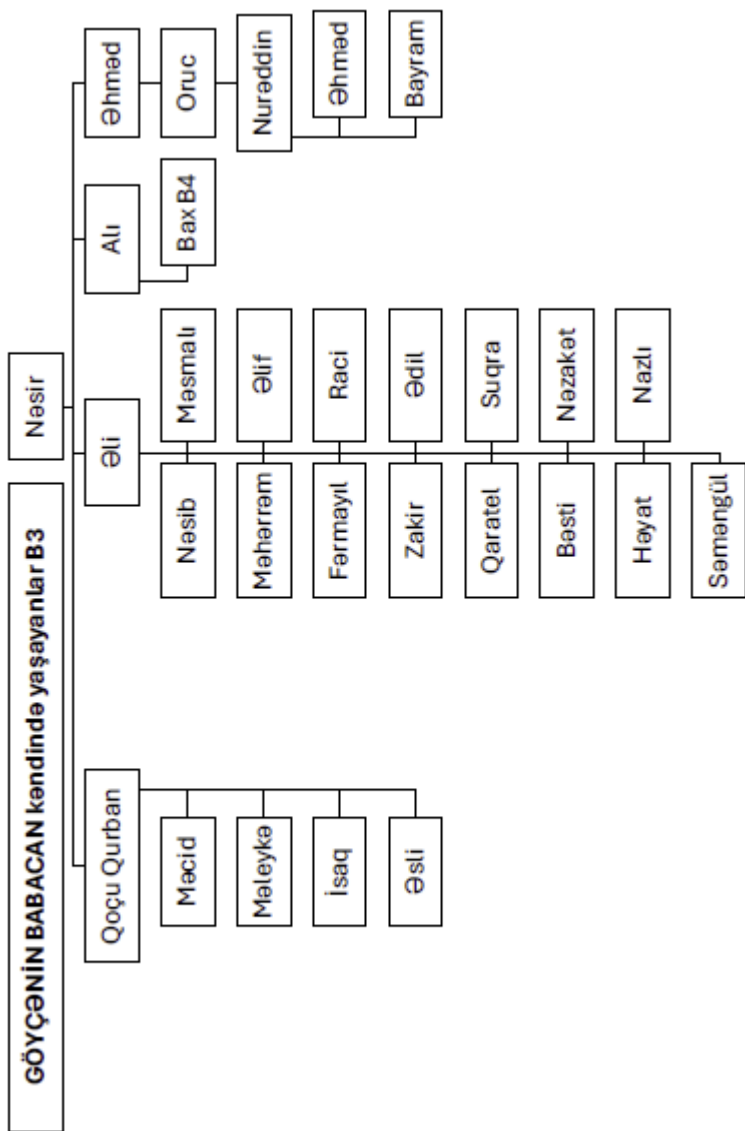

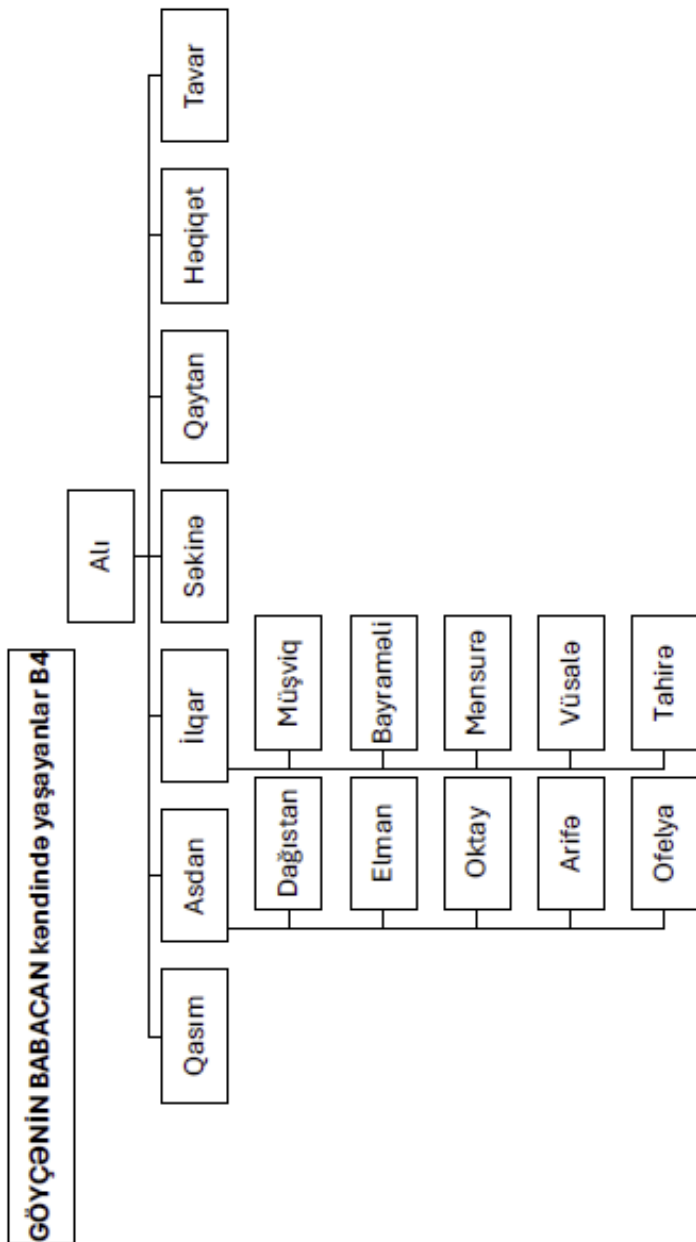

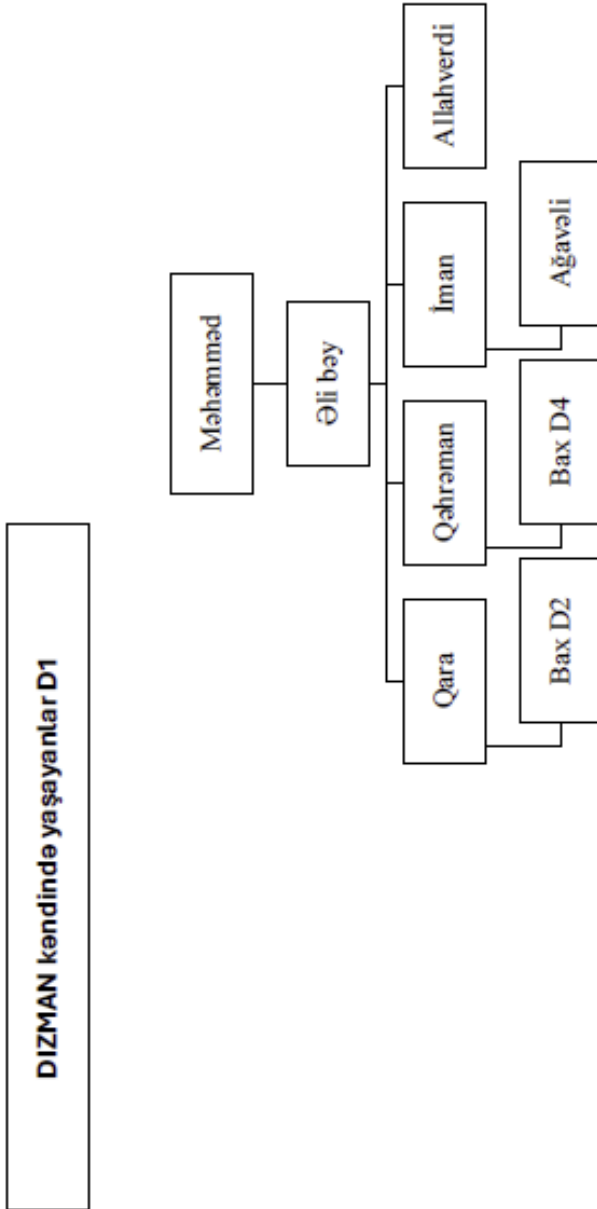

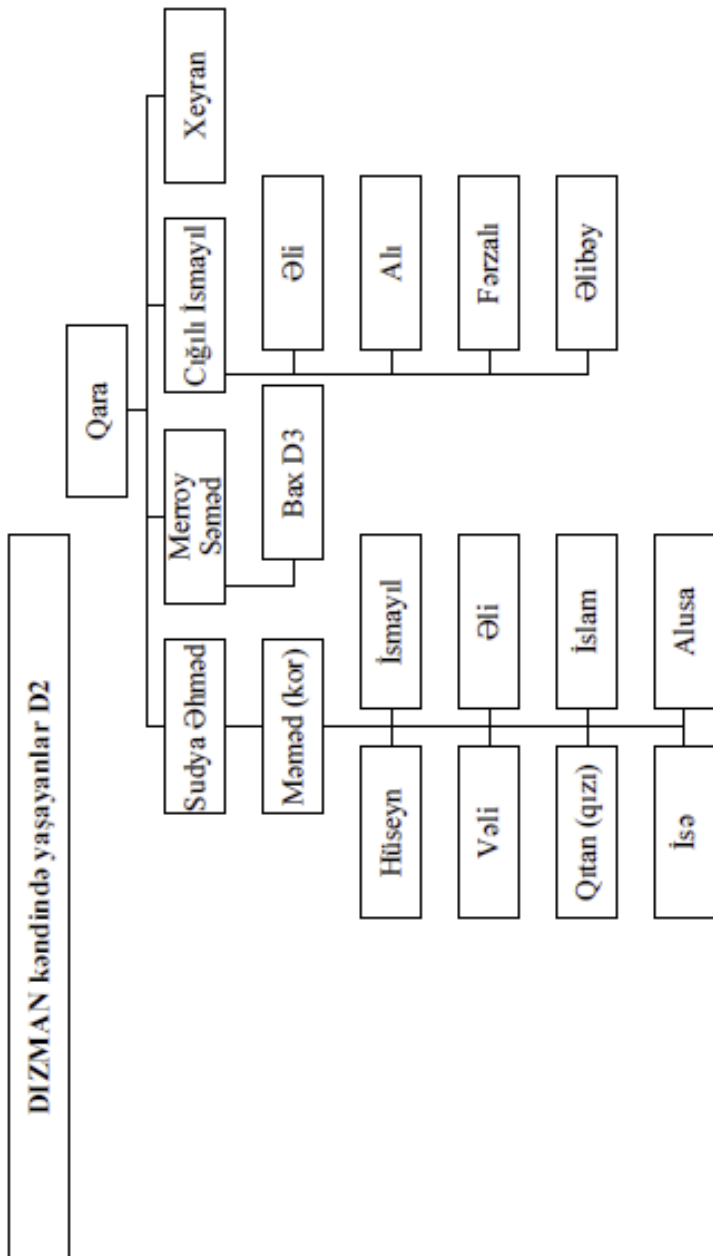

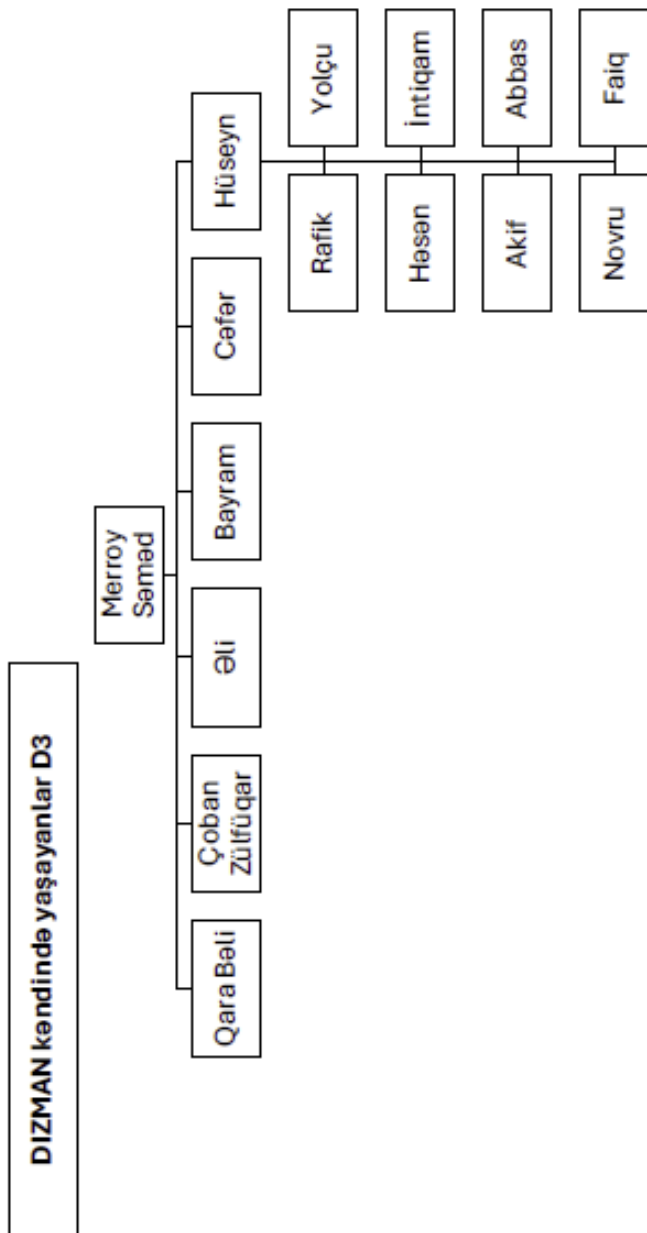

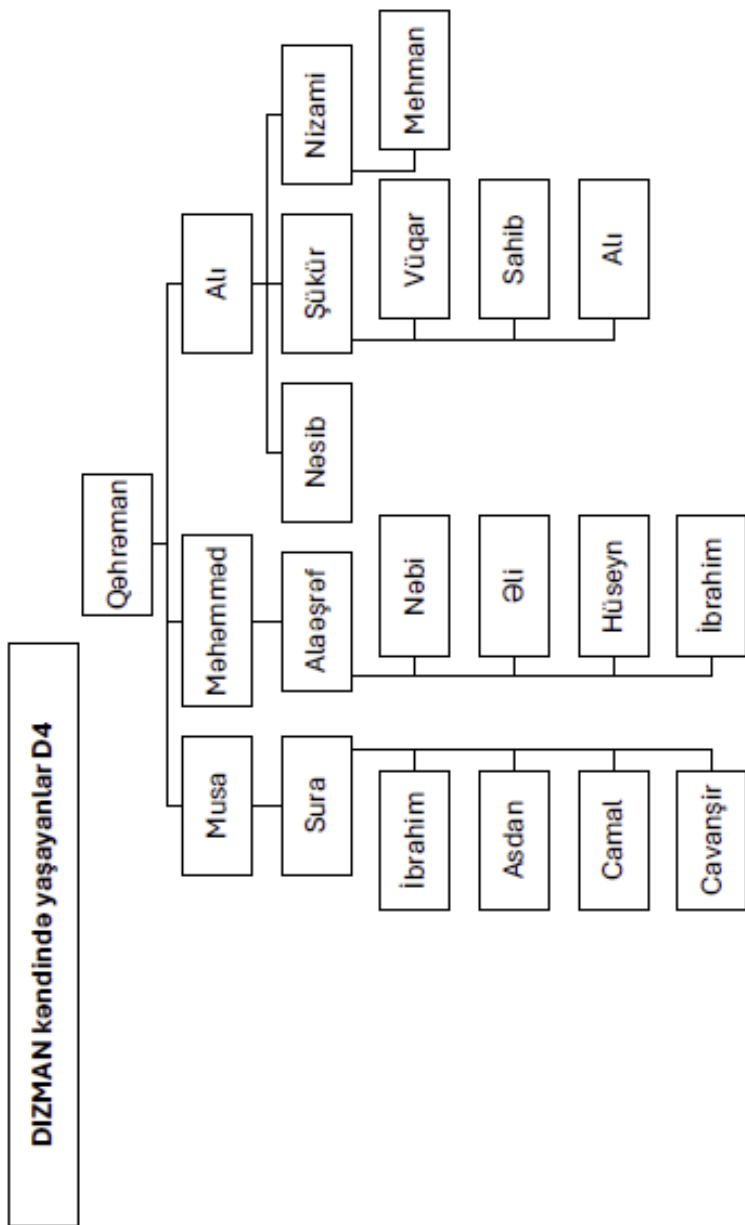

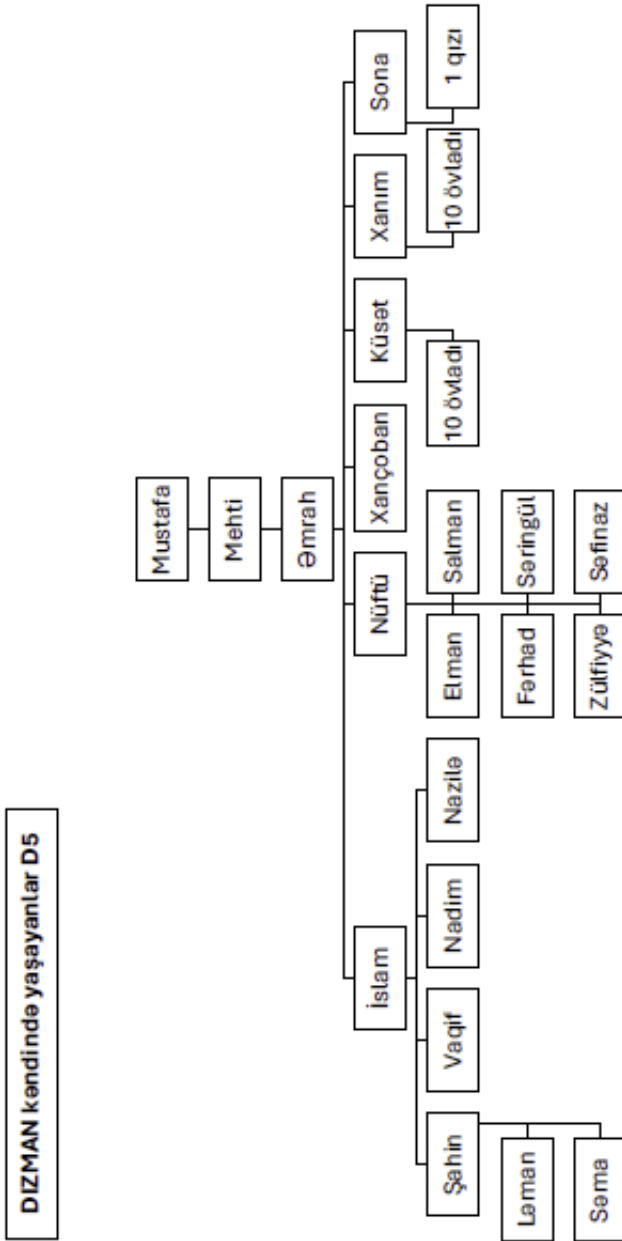

MOLLA KIŞLAQ kəndində yaşayanlar MI

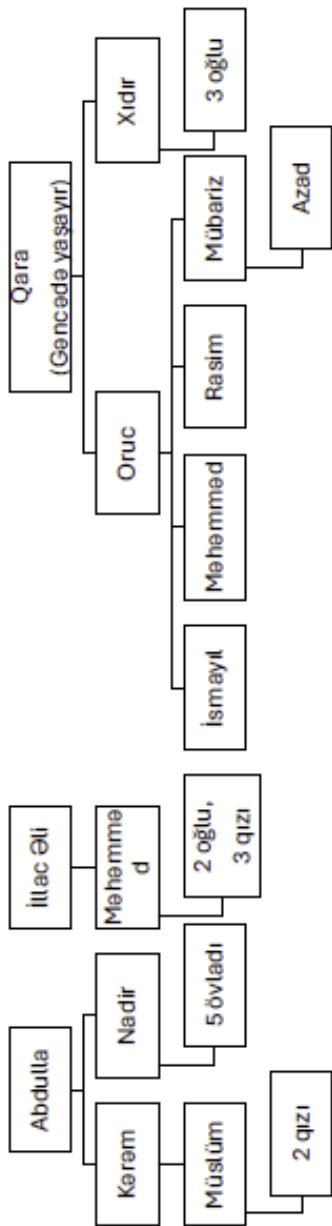

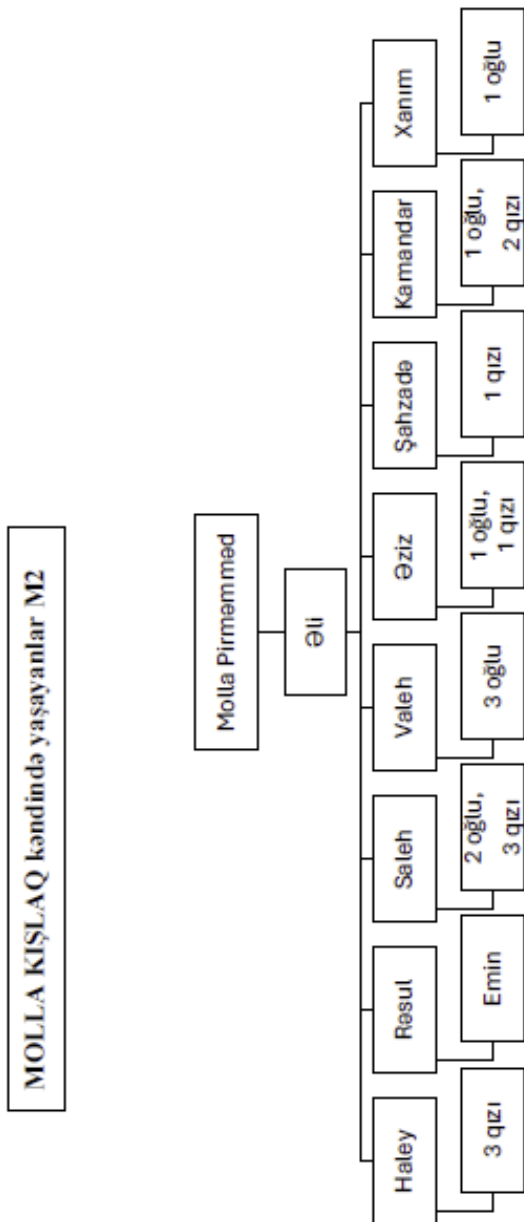

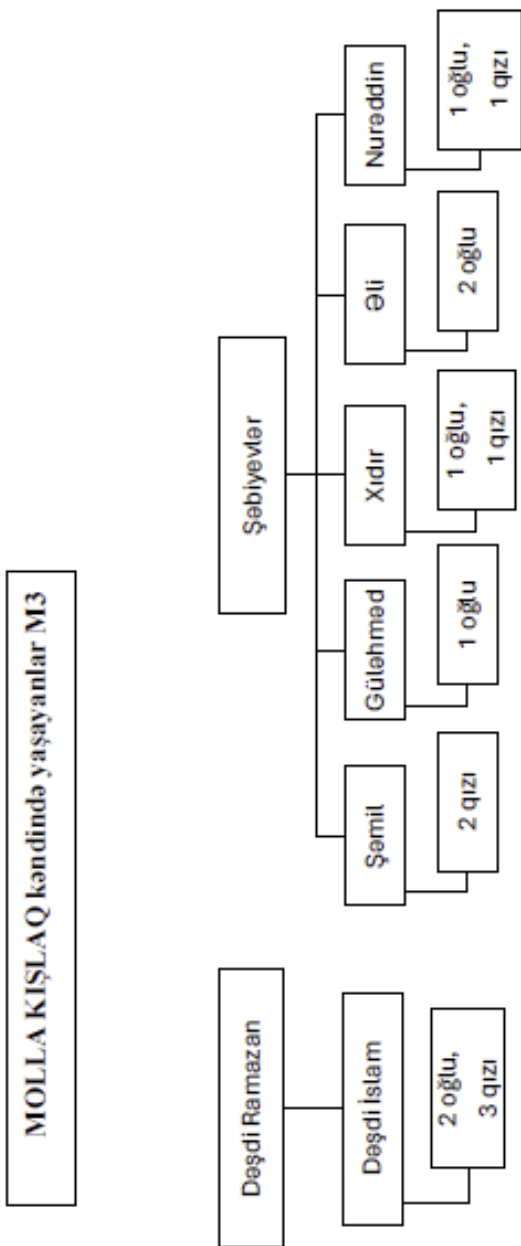

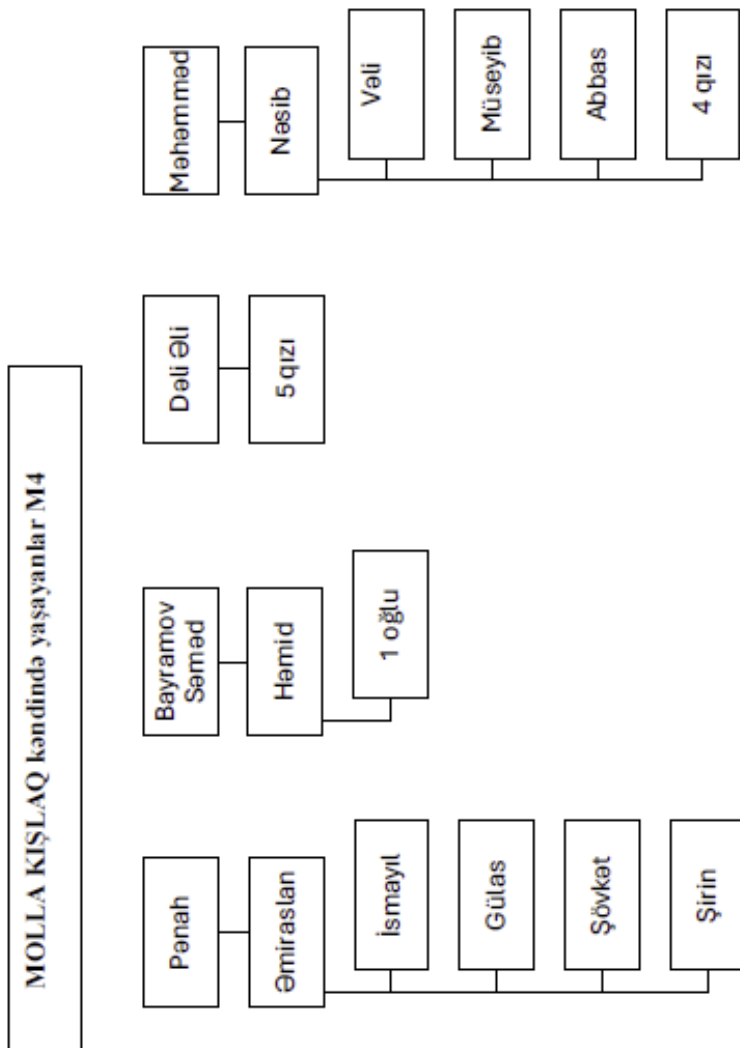

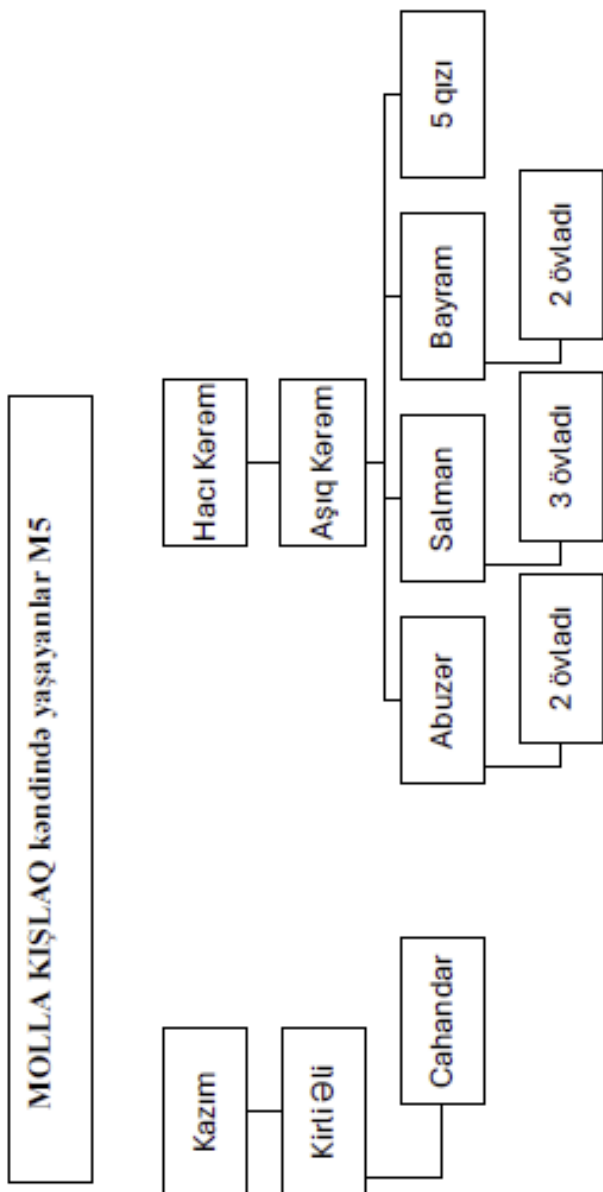

HÜSEYN MƏMMƏD OĞLU

İsağın qardaşdır. Hüseyin boylu-buxunlu qoldan güclü bir adamdı. Kəndin kənd sovetinin sədri idi. Amma onu da qaralamışdılar. Onun kasıb-kusuba, imkansızlara dayaq durması, xeyirxahlığı Sovet hökumətinin rəhbər adamlarına xoş gəlmirdi, həm də Hüseyin onların gözündə “qolçomağın” qardaşı idi. Yəni bu hörmətli və adlı kişini də aradan qaldırmaq lazım idi. Nəhayət, bir plan qurdular.

Güllüçəyə xəbər göndərildi ki, Hüseyini rayona, idarəyə çağırırlar. O da ağıluna heç nə gətirməyib atını mindi. Qamçısını, sırıqlısını götürdü. Çaldaşda onun qabağını altı-yeddi nəfər əli xəncərli adam kəsdi. Burda qısa, amma şiddətli döyüş oldu. Hüseyin onu əhatə eləyənləri qamçı ilə vurub yıxırdı, amma onlar yenə ona cumulurdular. Axırda onlardan biri arxadan onun başına atəş açıb kişini qətlə yetirdi.

Deyələnə görə bu olayı Təpəköydən Lotu Əşrəf öz gözləri ilə görüb. Sonralar o əhvalatı olduğu kimi danışib.

İSAQ MƏMMƏD OĞLUNUN AQIBƏTİ

Kənddə İsağın kifayət qədər malı-mülkü olub. Ağbabada Sovet hakimiyyəti qurulandan sonra İsağı da Sovet hökumətinin nümayəndələri qaralamağa başlayıblar Onu həbs etmək, varına qonmaq üçün bir bəhanə tapılıb. Guya İsaq Orcanakidzenin ölümünü eşidib, çox sevinib. Odur ki, evinin damına bayraq asıb. Dərhal buna reaksiya verilib. Guya bunu görənlərdən biri də elə İsağın öz bacısı olub. O, öz qardaşına şahidlik etməli, üzünə durmalıdır. Amma İsağın bacısı buna etiraz edib: “Bu qədər də olmaz. Bu nə deməkdir? Bacı qardaşına şahidlik eləyər, özü də yalandan? Siz Allahdan da qorxmursunuz?” Amma dərhal İsağın mal-heyvanı əlindən alınır, yəni onun yüz başa yaxın inəyi, düyəsi, iki yüz can qoyunu kolxo-

zun heyvanlarına qatılır, taxılı anında kolxoza verilir. İsağın ailəsinə bir inək, iki qoyun verilir, bir az da (bir bişirimlik) un verirlər. Bu ev sahibinin uşaqlarının az yaşlı olmasına da əhəmiyyət verilmir. İsaq "sınıf düşməni", "qolçomaq" adı ilə Orta Asiyaya, Özbəkistana sürülür. Sonralar xəbər tuturlar ki, o, orada ipək fabrikində işləyib, yoluxucu xəstəlikdən vəfat edib.

MƏMMƏDOV ƏLİ İSAQ OĞLU

Əli kişi Güllücə kəndinin ilk ali təhsilli kənd təsərrüfatı mütəxəssislərindəndir. Amasiya rayonunun Güllücə kəndində doğulub. İrəvan Kənd Təsərrüfatı texnikumunun aqronomluq fakültəsini bitirib. O, uzun müddət Güllücədə aqronom işləyib. Əli kişi Ağbabanın tanınmış adamlarındandı. Öz xeyirxahlığı, sadə adamlara qarşı alicənablığı ilə el-oba arasında hörmət sahibi idi. Əli Məmmədov 1986-cı ilə qədər kənddə aqronom işləyib 1986-cı ildən 1988-ci ilədək briqadir olub. 1988-ci ilin məlum hadisələri ilə Azərbaycana pənah gətirmiş, Zaqatalada binə bərkitmiş, burada torpaq alıb ev tikmiş və təsərrüfatla məşğul olmuşdur. O, 2014-cü ildə 93 yaşında vəfat etmişdir.

MƏMMƏDOV QƏZƏNFƏR ƏLİ OĞLU

Amasiya rayonunun Güllücə kəndində dünyaya gəlib. Bakı Dövlət Universitetinin tarix fakültəsini bitirib. Əvvəlcə müəllim, daha sonra məktəb direktoru (Qarabulaq məktəbində) işləyib. 1988-ci ilin hadisələri ilə bağlı Zaqatalaya pənah aparmış, pedaqoji fəaliyyətini burda davam etdirmişdir. 2006-cı ildə Bakıda vəfat etmişdir.

MƏMMƏDOV BİNƏLİ İSAQ OĞLU

Amasiya rayonunun Güllücə kəndinə dünyaya gəlib. İrəvanda ixtisası rabitə fakültəsini bitirmişdi. Kənddə poçtalyon, daha sonra ferma müdiri işləyib. O da 1988-ci ilin məlum hadisələr ilə Azərbaycana pənah gətirib Bakı şəhərində binə bərkitmişdir. Binəli 78 yaşında Bakıda vəfat etmişdir. 2002-ci ildə Bakıda vəfat etmişdir.

MƏMMƏDOV SEVDİYAR BİNƏLİ OĞLU

1961-ci ildə Amasiya rayonunun Güllücə kəndində dünyaya gəlib. İrəvan Kənd Təsərrüfatı texnikumunun plan-uçot fakültəsini bitirib. Əvvəllər hesabdar işləsə də, daha sonralar ordu sıralarında hərbi xidmətə başlamış, mayor rütbəsi alıb. 2009-cu ildən təqaüdə çıxsa da, indi də işinə davam edir.

MƏMMƏDOV RAUF SEVDİYAR OĞLU

1986-cı ildə Amasiya rayonunun Güllücə kəndində anadan olub. Rauf Təfəkkür Universitetinin nəqliyyat fakültəsini bitirib. Hazırda Müdafiə Nazirliyinin mənzil-istismar idarəsində aparıcı mütəxəssisdir. Ailəlidir, Bakı şəhərində yaşayır

MƏMMƏDOVA FƏRİDƏ SEVDİYAR QIZI

1989-cu ildə doğulub. Bakı Kollecini bitirib. Yəni Az poçtda işləyir. Ailəlidir, Bakı şəhərində yaşayır.

MƏMMƏDOV VƏLİ

Amasiya rayonunun Güllücə kəndində doğulub. Vəli 1961-ci ildən 1988-ci ilədək kəndin mağazasında işləyib. 1988-ci ildən Azərbaycana pənah aparmış, Bakı şəhərində yurd-yuva eləmişdir. 2005-ci ildə vəfat etmişdir.

MƏMMƏDOV ADİL VƏLİ OĞLU

Ali təhsillidir. Ordu sıralarında xidmət edib. Rütbəsi gizirdir. Qarabağ qazisi, veterandır. Bakı şəhərində yaşayır.

MƏMMƏDOV MƏMMƏDALİ İSAQ OĞLU

Amasiya rayonunun Güllücə kəndində doğulub. Rus dili kursunu bitirmişdi. Öysüz kəndində rus dili müəllimi işləyib. O da 1988-ci ildən Azərbaycana köçüb Bakı şəhərində məskunlaşmışdır. 2000-ci ildə vəfat etmişdir.

MƏMMƏDOV BƏXTİYAR MƏMMƏDALI OĞLU

Əslən Ağbabalıdır. Ordu sıralarında xidmət edib. 44 günlük vətən müharibəsində iştirak edib. Hazırda təqaüddə olan gizirdir. Bakı şəhərində yaşayır.

MƏMMƏDOV CƏMİL MƏMMƏDALI OĞLU

Ağbabanın tanınmış adamlarındandı. Ali təhsilli hüquqşünasdır. Perm vilayətində həbsxana rəisidir, polkovnikdir. Hazırda Rusiya Federasiyasında yaşayır.

HÜSEYNOV HÜSEYN ƏHMƏD OĞLU

İrəvan kənd təsərrüfatı Texnikumunu bitirib. Kənddə uzun müddət mexanik işləyib. Bakı şəhərində yaşayırdı, 2016-cı ildə vəfat edib.

HÜSEYNOV ARİF HÜSEYN OĞLU

Amasiya rayonunun Güllücə kəndində doğulub. Gəncə Kənd Təsərrüfatı Akademiyasının hesabdarlıq fakültəsini bitirib, hesabdar işləmişdir.

HÜSEYNOV ÇİNGİZ HÜSEYN OĞLU

Çingiz də ali təhsillidir. İndiki Azərbaycan Texniki Universitetini bitirib. Tanınmış mühəndis kimi hörmət sahibidir. O, Özbəkistanda zavod direktoru işləyir.

HÜSEYNOV NAFİZ HÜSEYN OĞLU

Ali təhsillidir. İndiki Azərbaycan Texniki Universitetini bitirib. Şirkətlərin birində aparıcı mühəndis işləyir. Ailəlidir. Bakı şəhərində yaşayır.

HÜSEYNOV ZİYƏDDİN ƏHMƏD OĞLU

Amasiya rayonunun Güllücə kəndində doğulub. Gəncə Pedaqoji Universitetini bitirib. Kənddə Azərbaycan və ədəbiyyat müəllimi işləyib. 1988-ci ildən Azərbaycana pənah gətirib. Bakı şəhərində yaşayırdı, 2010-cu ildə vəfat edib.

HÜSEYNOV SƏDRƏDDİN ƏHMƏD OĞLU

Özbəkistanda yaşayıb. 2015-ci ildə Bakı şəhərində vəfat edib.

HÜSEYNOV ABBAS ƏHMƏD OĞLU

Gəncə Kənd Təsərrüfatı Akademiyasının Zootexnik fakültəsini bitirib. Kənddə baytar həkiminin köməkçisi işləyib. Azərbaycana pənah gətirib, Bakı şəhərində yaşayırdı. 2017-ci ildə vəfat edib.

YAŞAR AVDİYEV HƏSƏN OĞLU

Amasiya rayonunun Güllücə kəndində 1950-ci ildə dünyaya gəlib. İndiki Azərbaycan Pedaqoji Universitetinin riyaziyyat fakültəsini bitirib. Güllücə orta məktəbində müəllim işlə-

yib. 1988-ci ilin məlum hadisələri ilə əlaqədar o da Azərbaycana gəlib, Qaradağ rayonunun Sahil qəsəbəsində orta məktəblərin birində müəllim, daha sonra dərs hissə müdiri, məktəb direktoru vəzifəsində işləmişdir. Hazırda təqaüdüdür.

AVDIYEV ƏLİ HƏSƏN OĞLU

Amasiya rayonunun Güllücə kəndində 1960-cı ildə doğulub. İndiki Texniki Universitetini bitirib. Mühən-disdir. Öz sənətinə uyğun sahədə işləyir. Ailəlidir, Sahil qəsəbəsində yaşayır.

AVDIYEV MƏMMƏD HƏSƏN OĞLU

Amasiya rayonunun Güllücə kəndində doğulub. İndiki Texniki Universitetini bitirib. O da qardaşı Əli kimi mühəndis işləyir. Ailəlidir, Bakı şəhərində yaşayır.

QARA SEYİD

Qara Seyid deyilənə görə İrandan, yəni Cənubi Azərbaycandan gəlib. Xoydanmı, Təbrizdənmi, Sulduzdanmı, Zəncandanmı gəlib – heç kim dəqiq bilmir. Bilinən odur ki, bu kişi gəlib çıxıb Xozuya, Quzükəndə. Bunu heç kəs tanımır-mış deyə yad biliblər. Qonaq eləyən də olmayıb. Bu da işi belə görüb gedib qəbristanlığa. Başını bir qəbrin sinədaşına qoyub yatıb. Bir də ayılıb ki, o qədər quş, heyvan yığılıb bunun başına... Daha nə deyim. Adamlar da buna mat qalıblar. O saat başa düşüblər ki, bu kimdisə kərəmət ziyəsidir. Onu qonaqlayıblar, qayğı və hörmət ediblər. Qara Seyid ailə qurub, adamlara qarışıb. El-obada sınaqlı Seyid kimi hörmət-izzət qazanıb.

ZƏHRABƏYİM***(Qara Seyidin (Seyid Rzanın) qızı***

Seyid övladı idi, kəramət onda vardı. Uşağı durmayan, övladı olmayanlar onun yanına gələrdilər. O, körpə uşaqları köynəyinin yaxasından keçirərdi. Bundan sonra o uşaqlar ölməzdi, sağ qalardılar. Uşağı olmayanlar da onun yanına gəlir, onun duasından və təmasından faydalanardılar. Buna görə də el-oba arasında Zəhrabəyimə “Seyid qızı” deyər, xatirini əziz tutardılar, ona böyük dəyər verərdilər.



XATİRƏLƏR

NAĞIL KİMİ BİR ÖMÜR

Maraqlıdır, Güllücə kəndindən Bakıda ali məktəbdə, daha doğrusu, Bakı Dövlət Universitetinin tarix fakültəsində, özü də mənim kimi qiyabi oxuyanlar az deyildi. Arif, Nuru, Əs-ban, Qəzənfər.

Həmişə onlarla ali məktəbdə rastlaşdım. Biz müxtəlif kurslarda olsaq da, həmişə çalışdıq ki, bir yerdə, bir otaqda qalıb dərd-sərimizi bölüşək. Qiyabi oxumaq asan deyildi, üstəlik də “çətin” müəllimlər də vardı. Hə, yenə sözümlə əvvəl-mə qayıdıram, Güllücədən Bakıda oxuyanlar az deyildi. Biri də Qəzənfərdir. O şən əhvalı bir adamdır. Aramızda səmimi bir dostluq vardı. Hərdən bir deyirdi:

- Bu uşaqların çoxunu tanıya bilmirəm.
- Başa düşmədim.

Müsahibim gülümsünərdi:

– Semestr qurtaran kimi burda bir nəfər də adam qalmır. Odur ki, mənimlə oxuyanların çoxunun adı, soyadını belə öyrənə bilməmişəm. Elələri var ki, heç kitab-dəftəri də yoxdur. Dərsləri birdi – imtahan – zaçotu versinlər, kəsir olmasın. Vəssalam. Yaxşı ki, səndə bu xasiyyət yoxdu.

Gülümsünərdi, mən də gülümsünərdim. Sonra ali məktəbi bitirdik. Qəzənfər Qarabulaqda məktəb direktoru işləyirdi. Bir dəfə görüşlərimizin birində dedim:

- Ay Qəzənfər, kəndinizdə niyə müəllim işləmirsən?

Dostum başını buladı:

– İstəyirdim, amma belə oldu. Daha neyləyim qismətim belə gətirdi.

Aradan neçə illər keçdi – bilmədim. Bir də onda xəbər tutdum ki, Qəzənfər əlli yaşında dünyasını dəyişib. Həyatın işini bilmək olmur. Ömrü verən də Allah, alan da.

Ruhun qarşısında baş əyib sənə qəni-qəni rəhmət diləyirəm, Qəzənfər. Nağıl kimi bir ömür yaşadı, Qəzənfər. Bu duyğularım sözlərə çevrildi, bu yazı yazıldı.

ƏLİ DAYI

Əli dayı ilə aramda mehriban bir münasibət yaranmışdı. Bizə Qəzənfər tanış etmişdi:

– Bu mənim tələbə yoldaşım Tacirdi, İbişdəndi.

Beləcə tanış olmuşdum. Təbii ki, həmişə olmasa da arada bir müxtəlif yerlərdə (Güllücədə, Amasiyada, Gümrüdə) rastlaşırıdım. Əli dayı həmişə şəxsi maşını ilə gəzib dolaşardı. Adət etmişdim, harda Əli dayının maşınına görsəm o saat bilirdim ki, Qəzənfər də ordadı. Məsələn, Əli dayını Amasiyada görəndə bilirdim ki, Qəzənfər ya iclasa gəlib, ya da maaş almağa, çünki Əli dayım Qəzənfərin dalınca hərlənərdi. Deyərdi:

– Qəzənfəri bir an belə gözümdən iraq qoya bilmərəm.

Maraqlıdır ki, Gümrüdə ağac-kömür alanda da Əli dayı orda olurdu. Əli dayının həmişə əhvalı yaxşı, üzü təbəssümlü olurdu. Sanki Allah bu kişini xeyirxahlıq üçün yaratmışdı. Qonşu haqqını gözləyən, alicənab, geniş ürəkli bir kişi idi. Həmişə üz-gözümdən nur yağan bu kişini görəndə çox sevirdim. çünki o, həm də maraqlı həmsöhbətdi, sinədəftər adamdı. Ötənlərdən, keçənlərdən də danışmağı sevərdi. Həmişə deyərdi:

– Səxavətli olmaq, əl tutmaq kişilik əlamətidir, bala. Bu da böyük ürəkli kişilərin işidir.

1988-ci ilin hadisələrindən sonra Əli dayı Zaqatalaya pənah apardı. Orada binə bərkitdi. Bir daha bu mehriban kişini görə bilmədim.

ŞAIQ ƏFSANƏSİ

Şaiq evin son beşiyi idi. 1971-ci ildə Amasiyanın Güllücə kəndində doğulmuşdu. Son beşik olduğuna görə atası Binəli də, anası Günəş xanım da onu ərköyün böyütmüşdülər. Bu dəli-dolu oğlan olduqca vətənpərvər və yurdcanlı idi. 1988-ci

ilin məlum hadisələri ilə bağlı, yəni sonuncu deportasiya zamanı Binəli kişi ailəsini Qazaxıstana apardı. Çünki qızı ailə qurub orada yaşayırdı. Şaiq də burda ordu sıralarında hərbi xidmətə çağırıldı. Nəhayət, hərbi xidmətini Özbəkistanda başa vurdu. Amma onlar Azərbaycandan ötrü, qohum-əqrəbada sarı darıxdılar. Həm də Qazaxıstan çox uzaqdır. Nəhayət, geri döndülər. Bakıda binə bərkitdilər. Şaiq dərhal Milli Ordu sıralarına yazıldı, könüllü əsgər oldu. O, 1992-1994-cü illərdə bir sıra döyüşlərdə iştirak etdi. Axırda Murov dağda döyüşlərin birində şəhid oldu. Amma bu hadisədən uzun illər keçsə də hələ də bu igid oğlan haqqında bilgi yoxdur. Nəşi tapılmayıb, axtarılır. Bircə o bəllidir ki, Şaiq 1994-cü ilin fevralında şəhid olub. Onun silahdaşlarından Rzanın xatirələri maraqlıdır. Rza əslən Dəvəçi rayonundandı. Bu barədə bilgini Şaiqin qardaşı Sevdilər verib. Deyir Rza Şaiqin köməkçisi olub. Yəni Şaiq pulemyotçu, Rza isə onun köməkçisi imiş. Döyüşlərin birində Rza dizindən yaralanır. Dərhal Şaiq onu döyüş meydanından çıxarır. Rza deyir:

– Gəl mənimlə gedək, sənə kim kömək edəcək?

Şaiq razılaşmır, patron lentini boynuna dolayıb pulemyotunu götürür:

– Düşməni irəli buraxmaq olmaz.

Rzanın dediyinə görə bir daha Şaiqi görə bilmir.

Aradan uzun illər keçir, çox itgindən, şəhid olandan xəbər gəlir, amma Şaiqdən bir xəbər gəlmir.

Ata-anasının da gözləri yolda, qulaqları səsdə olur. Günəş ana hər qapı açılarda həyəcanla irəli boylanır, qəhərlənir:

– Bəlkə Şaiqdən bir xəbər var. Sənə qurban olum, ay Allah. Bircə bu balamdan bir xəbər gəlsəydi!

Ana qəlbi təlatümə gəlirdi, çəkdiyi ah təpəsindən sanki tüstü çıxardırdı, bayatını-bayatıya calayırdı.

Gözüm dolur, ay oğul,
Rəngim solur, ay oğul.

Aç qapını, gir içəri,
Anan ölür, ay oğul.

Salıfsan oda məni,
Tapıfdı qada məni.
Sən ki, belə deyildin,
Salmırsan yada məni.

Sən ki, mərddin, igitdin,
Qalxdın döyüşə getdin.
Bilmədinmi, ay oğul,
Sən anana nə etdin.

Yarıldı bağrım mənim,
Nə çoxdu ağrım mənim.
Tezəcə ölüb gedəcəm,
Yarıldı bağrım mənim!

Beləcə oğul dərdi ilə Günəş xanım dünyasını dəyişdi. Binəli kişi də ta ölənə qədər gözlərini yollardan çəkə bilmədi. Oğul dərdi onu də apardı.

...Aradan uzun illər keçdi. Çox itginlərdən xəbər gəlib, amma hələ də Şaiqdən bir xəbər yoxdur. Amma bir Şaiq əfsanəsi onu tanıyanların hafizəsindədir. Yeri düşəndə söz-söhbətdə dilə gətirilir. Bütün şəhidlər kimi ruhu qarşısında baş endirilir. Allah sənə qəni-qəni rəhmət eləsin, Şaiq. Elə bu Şaiq əfsanəsi mənə bu yazını yazdırdı.

SAZ MƏHƏBBƏTİ

Sevdiyarla söhbətlərimizdən birində sazdan-sözdən söz düşəndə dedi:

– Hə, mən hələ lap uşaq vaxtlarımdan sazla çox maraqlanırdım, bir münasib sazda tapdım, amma bunu da simləri yoxdu. Mən sənə söhbət eləyirəm 80-ci illərdən.

Mən də nə saz çalmaq bilirdim, nə də ona sim çəkmək. Dedim gedim Aşlıq İsgəndərin yanına, yəqin onun yanında saz simi olar. Durub getdim aşığın yanına.

Dedi:

– Nəyə gəlibsən?

Dedim:

– Bir saz tapmışam. Amma telqirafı yoxdu. Bir az telqraf olsa...

Aşlıq bunu eşidəndə acıqlandı, amma mənə heç nə demədi. Ordan geri qayıtdım. Bunu başqalarına deyəndə dedilər:

– Telqraft nədi, sim deyəydin! Sən düz deməyibsən, buna görə də aşığın acığı tutub.

Burada söhbətini yarıda qoyub dərindən bir ah çəkdi:

– Heç yadımdan çıxmır, qardaşımın ölümü bizim ailəyə dərin bir hüzn, qəmginlik gətirdi, nə anam təskinlik tapa bilirdi, nə də mən. Çox düşündüm, daşındım, mən nə eləyim, necə eləyim ki, evdə əhval bir az düzəlsin. Ağıma nə gəldisə gedib bir saz tapdım. Di gəl bunun da simləri yoxdu.

Dedim öz-özümə: “Belə olmaz, gedim sazbənd Rizvanın yanına, bu sazı düzəltsin”.

Bəli, gəldim sazbəndin yanına getdim. Baxdım Əli kişi də burdadı. Dedim belə, belə, insafən sazbənd Rizvan sazı simliyə mənə verdi. Mən də bunu Əli kişiyyə verdim:

– Bir bax, gör necə sazdı.

Bu sazı köklədi, o, bu tərəfinə baxdı, dedi:

– Nə deyim, arvad var camala gözəldi, amma bişmiş heç nə... Heç it də yeməz. Amma arvad var camala çirkin... Elə xərəh bişirər ki, barmaqlarının beşini də yeyərsən. Sənin də sazın belədi.

Bəli, sazı evə gətirdim, yavaş-yavaş dıngılıtdatdım. Baxdım anam da maraqlanır. Belə-belə yavaş-yavaş evimizdən bizim dərd bir az uzaqlaşdı.

Bir dəfə də Aşiq Faxfura rast gəldim. Sazıma baxdı, çaldı:

– Elə yaxşı saz deyil, bir az yaxşısını almaq lazımdı.

Bundan xeyli keçəndən sonra bir də baxdım budur Aşiq Faxfur mənə bir saz gətirib.

Dedim:

– Ay aşiq, bu saz kimindi?

Dedi:

– Sənin. Bir dəfə Müzəffər dayın maraqlandı. Dedim sazı əməlli deyil. Pul verdi, mən də Muraddan bu sazı alıb gətirdim.

O vaxtdan saza bir az da ürəkdən bağlandım. Arada bir zümzümə də elədim. Anam da, mən də təskinlik tapdıq. Bəli, bu saz məhəbbəti bizim dərd-sərimizə məlhəm oldu, dərman oldu. Yoxsa bu yaranı qaysaqlatmaq olmazdı.

HAMAM ƏHVƏLATI

Tələbə yoldaşlarımdan deyib-gülən, xoş əhvalı olanlar az deyildi. Qəmbərov Allahverdi, Yengibar, Qəzənfər belələrinəndi. Amma Qəzənfərin yeri başqa idi. O adətən imtahan-zaçot vaxtı da xoş əhval-ruhiyyədə olardı. Qəribədir ki, həmişə deyib-gülən, baməzə Yengibar bu vaxtlar sanki xasiyyətini dəyişir, qaraqabaq olardı. O, Qəzənfəri mənə göstərmiş deyirdi:

– Bu ellinə de, zarafatı, məzəliyi imtahan-zaçot qurtarana saxlasın.

Amma Qəzənfər məzəsindən qalmazdı.

Bir dəfə yenə baməzəliyə başladı:

– Hamam əhvalatını eşitmişəm?

– Yox.

Dostum yaxınlığında əyləşən Yengibara, bir də dönüb Allahverdiyə baxdı:

– Məncə danışım, maraqlı olar.

– Danış, danış. Yengibarın deməyinə baxma. İmtahandı deyə ağlamayacağıq.

– Deyirlər bir kəndli gəlir şəhərə. Qohumlarının evinə. Bunu gülürüzlə qarşılayırlar. Deyirlər:

– Sən evdə otur, bizim işimiz var. Bir-iki saata gələcəyik.

Bu da razılaşıır. Bunlar gedəndən az keçmiş içəri bir sərxoş kişi daxil olur. Kəndliyə deyir:

– Burda hamam var?

Sən demə, kəndli də avammış. Qalır mat ki, a balam, bu hamam nə olan şeydi. Əgər desəm bilmirəm, yaxşı düşməz. Yaxşı, onda nə deyim, görəsən bu nədi. Sonra da düşünür ki, bəlkə bu elə şəhər yeməklərindəndi (yazıq bir az da qarınqulu imiş deyə hamamı dadlı yemək kimi anlayır). Odur ki, sərxoşa deyir:

– Kişi, sən bir az gec gəlmisən də.

Deyir:

– Necə?

Deyir:

– Deyirəm bir az tez gəlsən yaxşı olardı. Uşaqlar hamısını yeyiblər...

– Necə?

Sərxoşun gözləri bərələ qalır:

– Adə, sən nə danışırsan! Məni ayıltydın ki! Bah atonnan, hamamı da yeyərlərmiş..!?

Araya sükut çöksə də yenə onu Qəzənfər pozdu:

– Tacir, sənə təzə mövzu tapmışam. Qulaq as, deyəcəksən ki, mövzu özü məni tapdı. Dünən mənim qaldığım otağın yanındakı otaqda üç nəfər qalır. Onlar hamama getmişdilər. Səhərdən getsələr də axşam saat doqquza qədər xəbər gəlmədiyindən narahat oldum. Durub hamama getdim. Orda bu uşaq-

lardan söz açınca hamamda işləyənlərdən biri acıqlı-acıqlı deyindi:

– Bildim, bildim. Sən dediyin qoçaqlar neçə saatdı çimirlər. Su quşu kimi sudan çıxmaq bilmirlər. Neçə ildi hamamda işləyirəm, amma belələrini görməmişəm.

Kişinin ağzından söz qurtaran kimi mənim axtardığım uşaqlar da qapının ağzında görüldülər:

– Sən nə yaxşı gəlmisən? Çimməyə gəlmisən?

Mən əlimi yellədim:

– Sizin dalınızca. Səhərdən gəlmisiniz, hələ təzə çimib çıxmışınız.

– Demə, başımıza iş gəldi.

Danışa-danışa yola düzəldik.

– Nə iş gəlib?

Mənim sualım yanımda gedən sarıbəniz oğlanı tutdu:

– Əməlli başlı iş. Bilirsənmi, üçümüz də kənddən gəlmişik. Bizdə hamam nə gəzir. Suyu bir iri qazanda isidib çimirik. Burda iş bir az başqa imiş.

– Sözü uzatma. Başınıza nə iş gəlib?

– Səhər gəlib hamamın qabağına çıxanda baxdıq altı-yeddi adam var. Biz də bir tərəfdə dayandıq. Bizdən sonra iki nəfər də gəldi. Biri adamlardan xəbər aldı:

– Axırını kimdi?

Bir ortaboy, keçəl, gözlərini tez-tez qırpan kişi özünü göstərdi:

– Mən.

Biz bu deyilənlərdən bir şey anlamayıb eləcə bir-birimizə baxa-baxa qaldıq. Beləcə axşama qədər qaldıq qapıda. İçəri girmək istəyəndə də qoymadılar:

– Sıra ilə gəlmək lazımdır.

Axırda bir yaşlı kişi işi başa düşüb öz növbəsini bizə verdi:

– Gedin çimin, sıraya durmağı da öyrənin.

Sevincək içəri keçdik. Düzdü, içəri isti idi. Uzun, iri vannaya şırıltı ilə su da axıb tökülürdü. Amma nə bir qab, nə də bir

parç yox idi ki, adam götürüb tökə başına-gözünə. Burda çox en-uzun getdik, amma çimə bilmədik. Xeyli dolandıqdan sonra yuxarıdakı duşu tapıb suyu açıb çimməyə başladım. Amma vaxt çox getdi. Buna görə biz də bu vaxta qaldım. Bu hamam əhvalatı da belə oldu. Yəni hamamı görməmişdik, gördük.

BAŞIMIZA GƏLƏNLƏR

Yaşı yüzü keçən Avdının oğlu Həsən kimi tanınan Həsən baba ilə çox həmsöhbət olmuşam. Sənəddəfətər və iti yaddaşı olan ağsaqqallarımızdandı. Həmişə söhbətinin əvvəlində bir ifadəni tez-tez işlədir:

– Başımıza gələnlər çoxdu, dərdi-səri çox görmüşəm, çox yaşamışam. Bir yandan Sovet hökumətinin sərt qanunları, bir yandan qılığını dəyişən axbarlar (Türkiyə erməniləri), bir tərəfdən də yaşadığımız ərazinin Türkiyə ilə həmsərhəd olması, dağlıq, ucqar olması... Bunlar namərd ermənilərin əlinə də fürsət vermişdi. Odur ki, Ağbaba kəndlərində sayılan başıpa-paqlı qoymadılar. Fitnə-fəsadla adamları tutdular, ya Sibirə, ya da Qazaxıstana sürgün etdilər, güllələdilər. Yadıma düşəndə ürəyim şan-şan olur.

– Ay Həsən baba, bəlkə o əhvalatlardan birini danışasan.

– Niyə danışmıram. Yadımdadı, çoban işləyirdim. Qoyuna qurd girmişdi, əlli-altmış baş qoyunu qırmış, neçəsini də yaralamışdı. O saat çobanların neçəsini tutdular. Amma iş daha da qəlizləşdi. Ac canavarlar komun açıq bacasından içəri girmiş, qırx-əlli can qoyun qırmış, amma eşiyə çıxma bilməmişdilər. Bundan xəbər tutan kimi rayondan səlahiyyətli hökumət adamları gəldilər. Yenə neçə çoban tutuldu, neçə ailənin uşağı yetim qaldı... Baxdım iş qəlizləşdi, belə getsə mənə də tutacaqlar. Kolxoz sədri dedi:

– Həsən, sən yaşlı çobanlarla çox işləmişən, bu canavar məsələsi həll olunmasa bir gün səni də, mənə də tutacaqlar. Yediyar bunu bizə bağışlamaz – bilirəm.

Dedim:

– Yuxarılara xəbər elə, mən çara tapacağam.

Dedi:

– Yaxşı.

O saat rəhbər, səlahiyyətli adamlar gəldilər:

– Hə, çoban, nə etmək lazımdır?

– Qurdcul it saxlamaq lazımdır.

– Yaxşı, onda belə itlərdən bir neçəsini tapıb bu sürülərə göndərsinlər.

Göstəriş verdilər. Baxdım beş-altı iri, dana boyda it gətirdilər..

– Bunlar necədi?

Mən gülümsədim:

– Bunlar canavara gedə bilməzlər.

– Niyə?

– Canavara gedən it ayıq olur.

– Bir əməlli danış.

– Canavarın qoxusunu alan kimi itləri onun zəhmi basır, qorxudan irəli gedə bilmirlər.

– Yaxşı, bəs niyə hər sürünün dalınca beş-altı qoyun iti gədir?

– Bunlar oğru-tülülər üçündü... Yad adam duyan kimi hürüb çobanları ayıq salırlar. Sizin gətirdiyiniz bu iri itlər də elə buna yarayır.

– Yaxşı, bəs onda bu qurdcul it dediyin iti hardan tapmaq olar?

– Mən birini tapmışam. Boz itdi, bir sürüyə bəs eləyər.

– Bu qurdcul it, qurd basar nədi axı belə matah olub.

– Qurdcul it nə elə iri, nə də balaca olur, amma canavara gedəndi, ondan qorxmur. O, canavarı hələ uzaqdan, azı üç kilometrəndən hiss eləyir, qoxusunun alır. Onda hürür, bu o deməkdir ki, yaxınlıqda canavar var. Buna görə dərhal qurdcul iti bağdan açmaq lazımdı. Amma onun da dalınca getmək vacibdir. Niyəsini deyim. Canavar bir yox, bir neçə ola bilər.

Çoban da hazırlıqlı olmalıdır. Canavarı boğan itə dərhal bir heyvanın quyruğunu vermək lazımdır. Çünki canavarın diş zəhərli, onu quyruq yox eləyir. Əgər canavara gedən itə quyruq verilməsə o it xəstələnir, bir də qurda gedə bilmir.

– Demək qurdbasarı bəsləmək lazımdır.

– Bəli, qurdcul it həmişə bağda saxlanmalı, ona isti yal verilməlidir. Çox sərt olur, buna görə onu açıq saxlamaq olmaz, adamlara zərər vurur. Maraqlıdır, qurdcul it az-az hürür, hürəndə də çobana canavarın gəldiyini xəbər verir.

– Yaxşı, bəs bu qurdcul itlərin sayını artırmaq olmazmı?

– Olar, bunların küçüklərindən seçmək olar.

– Kişi, bilirsənmi, burda səhv eləsən səni nə gözləyir?

– Bilirəm.

Beləcə məsələ bitdi. O boz it canavarlara divan tutdu. Bizim də canımız xatadan qurtardı. Bundan sonra mənə dəyib toxunan olmadı, çobanlıq da belədi. Yaşılardan görüb öyrənməsən çobanlıq eləyə bilməzsən. hər işin çətinliyi var. Çobanlıq da belədi. Adamdan səbir, dözümlü, zəhmət, eləcə də cəsarət tələb edir. Bir də ailəni düşünürsən ki, onları saxlamaq lazımdı, buna görə də hər əziyyətdə qatlaşmalısan ki, ailən, uşaqların yaşasınlar, var olsunlar.

Beləcə görüşlərimin birində bu yazını işlədim. Həsən babanın dediyi ifadə “Başımıza gələnələr” xoşuma gəldiyindən bu yazını belə adlandırdım.

SEVDİYARIN UŞAQLIQ XATİRƏLƏRİ

Sevdiyar duyğulu adamdı, tez-tez ötənləri-keçənləri xatırlayır, xüsusi ilə uşaqılıq illərini. Duyğular, hissələr onu tərptədiyindən ürəyindən keçənləri dilə gətirir:

– Biz ailədə, qardaş-bacılarımı deyirəm, maraqlıdır, nənəmizə (Zöhrəbəyimdi nənəmin adı) “ana”, öz anamıza (Günəşdi adı) “nənə” deyirdik. Bir qəribə də o idi ki, anamla nənəm eyni xasiyyətdə idilər– xeyirxahlıq, çətinə düşənə əlindən tutmaq sanki onların alınlarına yazılmışdı. Adətən həmişə təndirimiz, ocağımız isti idi. Gah çörək bişirirdilər, gah pendir çəkir, ya da yağ əridirdilər. Bizim hansımızın başı görünən kimi anam səsliyərdi:

– Ay sənənin qadan alım, bir bəri gəl görüm.

Qoltuğuma anam 2-3 təzə çörək, arasında da sarı yağ qoyub verirdi:

– Bunu götür filan qonşuya ver, a bala, əmziklikdir (yəni balaca körpəsi var), gəl sonra yenə sənənin işim olacaq.

Düzdü, bu buyruqlara o qədər öyrəşməsəm də, ananın da, nənəmin də şirin dilləri bizi bu işləri yerinə yetirməyə məcbur edirdi. Daha deyə bilmirdik ki, bəs deyilmi. Ay ana, ay nənə, kəndin adamlarını sənmi doyuracaqsan. Amma onlar da bunu bizim baxışlarımızdan anlayardılar:

– Qadan alım, sən bunları ver gəl, sənə də isti-isti bax bu kətəldən, fətirdən verəcəm, doyunca düyməc eliyəcəm. Ye, dadı-tamı ayırdı, a sənənin qadanı alım. Beləcə bizi ora-bura göndərər, dilimizi tapardılar. Amma dediklərini eləyərtilər. Doğurdan da, onların bişirdikləri xörəklər də, çörəklər də, kətəllər də, fətirlər də çox dadlı idi. Adıca çeçil pendiri də. O, çox yumşaq və dadlı olurdu. Motala qoyulandan sonra göyərilib daha dadlı və ləzzətli olurdu.

Adətən kəndə gələn qonaqların çoxu bizim evə gələrdilər. Nənəmin xasiyyətinə bələddilər.

– Xalamın beçələrindən olmaz.

Dərhal nənəm 5-6 beçə kəsdirər, onu öz bildiyi kimi bişirərdi. Onun xörəyinin dadı-tamı bir ayrı idi. Sanki nənəm ona sevgisini, məhəbbətini də qatmışdı. Adam onun bişirdiyini xüsusi iştaha ilə yeyirdi. Yeri düşəndə deyirdim:

– Ay nənə, bu xörəyi sən necə bişirirsən ki, belə dadlı olur.

Nənəm gülümsünürdü:

– Adamın gərək əlinin duzu ola, qadan alım. O olmasa, dili acı olsa, qaş-qabaqlı olsa onun bişirdiyinin də dad-zadı olmayacaq. Bax, bala, məsələ bundadı.

Bəli, o günlər gözəl günlərdir. Hərdən bir yadıma düşür, məni tərpədir. Belə olanda adam gərək danışa. Ötəni-keçəni həm dilə gətirə, həm gözləri önünə.

Gör o zamanlardan nə qədər vaxt keçib! Adam təəccüblənsə də, heyfəsilənsə də, o ötən illəri geri qaytarmaq mümkün deyil. Amma bu şirin xatirələri yada salmaq adama bir rahatlıq gətirir, onun ovqatın düzəldir, onu xəyalın qanadlarında keçmişə, sanki nağıllar aləminə aparır. Belə düşünəndə bəzən özümü qışda təndirin başında hiss edirəm. Buna bizdə "təndirə sallama" deyirdilər. Uşaqlar isti təndirin başına yığılar, nənə-baba da nağıldan-filandan danışardılar. Əllərində kətə, fətir, lalanqa, mafiş yeyə-yeyə nağıla qulaq asardıq. Təndirin başında yuxlayanlar da az olmurdu.

KƏNDİMİZİN ADI DƏLİ SƏRSƏRANDI

Bir dəfə Güllücədən söz düşəndə Həsən dayı nə düşündüsenə mənə diqqətlə baxıb əlini yellədi:

– Ay oğul, bilirsənmi, sənənin məndən soruşmadığın bir şey qalıb. Bunu nə sən xəbər alıbsan, nə də mənim ağıma gəlib... Bilirsənmi, bu nədi?

Mən təəccüblə ona baxanda Həsən dayı sözüünə davam edərdi:

– Mənə Avdının oğlu Həsən deyiblər. Hə, sözüm onda yox, sən mənim bildiyim bir şeyi də öyrən. Unutma ki, Güllücənin qədim adı Dəli Sərsərandı. Kəndin yaxınlığında Dəli Sərsər

yaılası da olub. Ay bala, bu Güllücə adı sonralar olub. Yaşlıların dediklərinə görə Ağdamın Güllücə kəndindən buraya gələnələr olub. İndi neçə nəfər olubsa orasını bilmirəm, amma bu gələnələrin başında Məşədi Əsgər adlı bir yaxşı kişi olub. Deyilənlərə görə onda kənd xaraba kimiymiş. Sözümdə yox, bunnar da salamat qalan evlərdən seçib az-çox evləri abadlaşdırıb yaşayıblar. Bunnar, bunnan xeylax qabaqlar olub.

– Bəs sən kəndin qədim adından danışacaqdın?

Mənim sualım müsahibimi çaşdırmadı, əksinə o, razılıqla başını tərpətdi:

– Ay oğul, mən də ona gəlirəm. Amma dedim ki, bu Güllücə adının da hardan gəldiyini biləsən. Hə, atam deyir ki, bizim kəndin adamları ağac, karan əldə etməklə evlərin üstünə atmaq üçün xeyli uzaqlara, məsələn Sarıqamış meşələrinə gətirmişlər. Ordan balta ilə, mişarla ağac kəsib gətirmişlər. Onu da öküz arabasıyanan... Yol uzax, əziyyət... Bax, beləcə onnar özlərinə ev-eşik yaradıblar. Bir dəfə atam oraya gedəndə yaşlı bir kişiylə rast gəlir, kişi ona baxıb deyir:

– A bala, səndən Ağbaba qoxusu dəlidir. Ağbabadanmı gəlirsən?

Deyir:

– Həyə.

Deyir:

– Mən o saat bildim. Ay sənın qadanı alım.

Bunun o üzündən, bu üzündən marçılıtlı ilə öpür:

– Ay qadanı alım, gedək evə. Qonağım ol.

Deyir:

– Ay dayı, axı mənim işim var.

Kişi atamı zor-xoş evinə qonaq aparır. Yeyib-içəndən sonra ev sahibi söhbətə başlayır.

Atama deyir:

– Ay oğul, sən hansı kənddən gəlmisən?

Deyir:

– Güllücədən.

Deyir:

– Ay bala, Ağbabada bu adda kənd yoxdu. Bir əməlli danış.

Deyir:

– Vallah da, billah da kəndin adı Güllücədi.

Deyir:

– Ay bala, mən də ağbabalıyam, bilmədiyimi də demirəm, sən bir o kəndin yerini-yurdunu denən.

Deyir:

– Qaraqünə dağının ətrafında yerrəşir, ətəyinə yaxın yerdə bir ziyarət da var.

Deyir:

– Həyə, bala, mən də elə bu kənddənəm. Amma bunun adı Dəli Sərsərandı. Buraları urusdar ələ keçirənnən bizləri sıxışdırdılar, uzaxlara getməyə məcbur olduq... Amma sən bunu unutma – kəndin adı Dəli Sərsərandı. Görürsənmi, gəlib buralarda binə bərkətməmişik, amma olanı unutmamışıq. Bəli, mən ağbabalıyam, Ağbabadanam.

O, vaxtdan bildim ki, kəndimizin qədim adı Dəli Sərsərandı.

MUSTAFA

Həsən dayı ötənləri-köçənləri tez-tez xatırlayırdı. Mustafa haqqında da bir xatirə danışdı.

– Yadımdadı, qolxoz qururdular Kimin mal-heyvani var alıb qatırdılar qolxoza. Heç kim heç nə deyə bilmirdi, çünki o vaxt “xalq düşməni”, “qolçomaq” kimi adları adamın üstünə yazıb onu bəlaya salmaq asandı. Yəni qaralanan kim olsa tutub aparırdılar. Ya sürgün eləyirdilər, ya da həbsxanada çürüdükdülər. Camaat ac-yalavacdı. Ərzaq, çörək tapılmırdı. Buna baxan yoxdu. Sovet hökumətinin qanunları da sərtidi. Hər kənddə çox adam acdı, çətində idi. Qoca-qoltuq, yetim uşaq da az deyildi. Bədbaxlıqdan yeməyə bir şey tapılmırdı.

Yadımdadı, xəbər gəldi ki, kolxozun ambarından pendir, yağ, taxıl oğurlanıb, pəyədən də neçə baş mal yoxdu. Kəsib aparıblar. Bircə onların baş-ayağı qalıb. Özü də bu bir neçə kənddə baş verib. Nə qədər axtardılar, oğrunu tapa bilmədilər. Beləcə xeyli vaxt keçdi, amma bu məsələ çox baş ağrıtdı. Kəndə dəfələrlə rayondan səlahiyyətli ermənilər gəldilər, adamları döyüb incidiblər. Vergi toplayan Minas adlı erməni üzünü camaata tutub dedi:

– Bax, mən sizə deyir, oğru kimdi deyir, dizini deyir. Əlindəki qamçını yellədi. Bu belə deyəndə yaşlılardan biri ona belə cavab verdi:

– A Minas, sən nə danışırsan. Biz oğrunun üzünü gördük ki, dizini də görək?

Erməni yenə əlini yellədi. Sonradan anladıq ki, kafir “düzünü demək istəyirmiş, amma “dizini” deyib.

Bu əhvalat xeyli vaxt açılmadı. Amma Allah çuğula. namərdə nələt eləsin. Nolacaq, xəbər verdilər. Məlum oldu ki, yağ, pendiri aparan, qolxozun malından, ətli danaları kəsib torbalara dolduran, adamlara paylayan Mustafadı. Mustafa nər kimi bir oğlandı. Bu, gecə vaxtı aç adamların bacasından pendir-yağ, ət tökürmüş. Bəli, onu tutdular. O deyirmiş:

– Adamlar acından ölürdülər. Deyirsiniz qolxoz hamımızındı. Niyə bu ac adamları görmürlər. Demək qolxoz sədrinə atasından qalıb? O yeyib-içsin, talasın... Ona olar, başqaları da acından ölməli?!

Mustafa həm də şairdi, sinədən deməyi də olub. Bircə onu bilirəm ki, əslən Öysüzdən olub.

Tutub Sibrə sürgün elədilər, o gedən getdi. Bir də ondan xəbər-ətər bilinmədi.



FOLKLOR ÖRNƏKLƏRİ

RƏVAYƏTLƏR

BALA SƏMƏDNƏN DƏLİ VARTAN

Bala Səmət addı-sannı pəhlivannardandı. Əsli soyu Axırkə-ləhdəndi. Gedirdi Gümrüyə. Bir xeyir işə çağırmışdılar. Al-tında kəhər at, qoynunda qoşa tapança, belində xançal, əynin-də vəznəli çuxa, əyağında xrom çəhmə... Bir də baxdı ahan qabax tərəfdən bir atlı çıxdı. Kəsdi bunun qabağını.

Dedi:

– Kimsən, nəçisən?

Dedi:

– Mən Dəli Vartanam. Burdan gəlif-keçənlər mana bir şey verməliidi.

Dedi:

– Ay erməni, gəl nə özünü, nə məni xatıya salma.

Dedi:

– Sən deyəsən aşığa oxşuyursan.

Dedi:

– Onda qoy sana bir söz də deyim.

Dedi:

– De.

İndi görəh Bala Səmət burda götürüf nə dedi:

Pul istəsən pul da verim,
Yol istəsən yol da verim.
Mal istəsən mal da verim,
Qanını tökmə başıma.

Gəl sözü qan, gədə Vartan,
Ziyan eliyər özün dardan.
Gəlibsən haraya hardan,
Göz dikibsən dağ – daşıma?!

Çaqqaldan olarmı aslan?
Mərd olarmı əyri olan?!

Türkü gəl qızdırma, olan,
Nə olar – gəlsin huşuna.

Söz tamama yetəndə erməni dedi:

– Elə şey yoxdu, nəyin var ver, sonra səni buraxım get.

Dedi:

– Eləmi.

Dedi:

– Elə.

Dedi:

– Onda bir söz də deyəcəm.

Dedi:

– De.

Genə bu götürüf görəh nə dedi:

Mənim adım Bala Səmət,
Gəl eləmə mənə minnət.
Erməni, zatına lənət,
Qana salma, yol ver gedim.

Quldur kimi durma yolda,
Gücün-girin varmı qolda?
Heç olubmu başın qalda?!
Tamahdan geri dur, gedim.

Gədəlik sənin peşəndi,
Mərdlər eləyərlər cəngi.
Çaqqalsan, olufsan şəngi,
Əlini yerə vur, gedim.

Söz tamama yetdi, genə erməni yox deyəndə Bala Səmət qoynunnan tapançayı çıxartmağıynan atası etməyi bir oldu. Erməni gurultuynan atdan gəldi yerə.

Bala Səmət dedi:

– Özüm sənin sağ qolunu yaraladım, sana dərs olsun. Radd ol burdan.

Erməni ufulluya-ufulluya bir təhər atına minif uzaxlaşdı.

KASIF KİŞİYNƏN DÖRD DƏVRİŞ

Bir kasıf kişi vardı. Heç işi gətirmirdi. Bir gün bunun bir qonağı gəldi. Bu bunu yaxşı ağırırdı. Baxdı sabax-sabax qonağı gülməh tutuf. Dedi:

– A qardaş, sana nə oldu, qıdığınmı tutdu?

Dedi:

– Bir yuxu gördüm.

Dedi:

– Nə gördün.

Dedi:

– Deyə bilmərəm. Yuxumu satıram.

Dedi:

– Heç belə şey eşitməmişəm. Deməh yuxunu da satıllar?

Dedi:

– Mən satıram. Əmə bir iş var ki, nə görsən doğru olacaq – bunu da bil.

Dedi:

– Bə nə verim, bu yuxunu mana verəsən.

Dedi:

– Sənin ikicə keçinnən başqa nəyin var, onnarı ver.

Dedi:

– Verdim.

Qonax genə bir şaqıltıynan güldü:

– Yaxşı mən razı, yuxum oldu sənin.

Belə baxdı a balam, qonağ-zad nə gəzir. Dedi Allah, Allah... Ora qonax, bura qonax... Yağlı əppəh olub çıxıf göyə. Həyə, kişi elə həmin günün axşamı kasıf kişi yuxuda gördü bir yaşdı kişi deyir:

– Sənin burda işin gətirmir. Get səfərə. Sana dörd dərviş rast gələcək.

Dedi:

– De görüm o bizə gələn kişi kimdi?

Dedi:

– A kişi, neynirsən. isdiyirsən deyim də. Baxdındı. Həyə, dərvişdər... Birinin adı Dəli Dərviş, o birinin Vəli Dərviş, üçüncüsünün adı Hekat Dərviş, sonuncusunun adı Şinatdı. Yadında saxla. Səni dindirməmiş danışma. Onnar nə vaxt istəsələr onda danış. Mənim dediyimi yaxşı-yaxşı yadında saxla, a kasıf kişi.

Bəli, kişi yuxudan ayıldı. Nolacax, arvadıynan halallaşif yola düzəldi. Bir xeylax yol gedənnən sonra baxdı ahan dörd adam gedir. Demək bunlar o dərvişlərdi. Bu yaxınlaşdı, salam verdi. Bunnar da salama başdarıynan aldılar. Genə epeycə getmişdilər. Axır ki, bir yerdə dayandılar. Onnarın biri dedi:

– A kişi, dur get o yaxınnıxdakı qayıyı hellə gəti burya. Oturax. Tez elə.

Kişi bir özünə baxdı, bir də bunnara. Daha nə desin. İrəli gəldi, baxdı a balam bunun dediyi qaya çox yekə şeydi. Bunu bu hancarı helliyib aparacax. Bu Allahı çağırif qayayı guj verdi, baxdı a balam, qaya elə yüngülüymüş. Hellədi gətdi irəli. Öz özünə mat qaldı ki, burda bir iş var. Bu guj qoluna hardan gəldi – bunu Allah bilir. Yaxşısı budu dinif danışmasın. Elə də elədi. Bu qayayı helliyif irəli gətirdi. O sahat dərvişin biri ortuya sufra aşdı, Allah verənnən düzdü. Başda oturan dərviş dedi:

– Buyurun, pismillah eləyəh.

Elə bunnar təzəcə yeməyə oturmuşdular ki, bir zırpı adam peydah oldu:

– Acınnan ölürəm, mana da bir şey verin.

Dedilər:

– Buyur, əyləş, ye.

Bu o sahat oturdu. Bir su içimində surfadakıları yeyif qurtardı.

– Elə yeməyiniz buydumu.

Kasıf kişi hirsdənmişdi, az qaldı desin:

– Bizi də mi yeyəcəhsən, a yekəgödən? Bə biz nə yeyəcəh. Zəhrimar?

Əmə demədi, yuxuda buna tafşırırmışdılar axı.

Dillənmədi, genə başda oturan dərviş dedi:

– Sənin qarnın doymaz, dur get. Gör harda nə var, yeməhdən-zaddan əlinə keçəni ye.

Heyvərə o sahat qalxıf yola düzəldi. Genə bəyaxkı dərviş dedi:

– Duruf o biri dağarcığı gətirif açın. Biz də bir şey yeyəh.

Bəli, genə sufra quruldu, keflər duruldu. Yaxşıca yeyif-işdilər. Başda oturan dərviş dedi:

– A kişi, dur get bulaqdan su gəti.

Dedi:

– Baş üsdə.

Bulağın başına gəldi ki, bəyaxkı heyvərə.

Heyvərə dedi:

– Mən olan yerdə sən kimsən.

Dedi:

– Mən gəlmişəm su aparam.

Dedi:

– Belə de. Onda apar.

Bu suyu bir iri qaba dolduruf apardı. Su içənnən sonra He kat Dərviş dedi:

– Kişi, sən bizə mətəl olma. Sana şətəl törəmiyəh. Al bu çubuğu. Sehirlidi. Nə əmir eləsən onu eliyir. İsdəsən üş dəfə yerə vuruf isdədiyin vaxt bizim də yanımıza gələrsən. Amma olmuya-bilmiyə bunun sirini kimsiyə deyəsən, yaxşımı.

Dedi:

– Yaxşı.

Vəli dərviş dedi:

– Həmişə qabaxcax düşün, sonra danış. Hər yetənnən olma tanış. Naşükür, deyingən olma. Allah nə versə, ona razı ol. Al bu xırda torbuyu. Nə vaxt əlin dara düşsə bunun ağzını aşağı tutub silkələ, içinnən qızıl töküləcəh. Sən bunu da gizdi saxla, kimsə bilməsin.

Dəli Dərviş dedi:

– Al, sənə mən də bir qamçı verim. Bu da sehirridi. Bir dəfə şaqqıllatdınmı, qoluna on pəhlivanın gücü gəlir.

Bəli, kasıf kişi bunnarnan sağollaşır ayrıldı. Yolda çubuğu da, torbayı da, qamçıyı da sınadı, gördü deyilənlər düzdü. Ordan düz gəldi əvinə. Ey epeycə vaxt geşmişdi bunun getməyinnən. Arvadı bunun əlini boş görüf deyindi:

– Bə bu nədi, əliboş gəlifsən.

Bu da o sahat bir avıç qızıl çıxartdı cevinnən:

– Al bu qızılı, get nə alırsa al gəti. Pişir yeyəh. Genə verəcəm.

Arvat qızılları görəndə gözləri lap açıldı. Qamarlıyır hamısını aldı. Yüyürdü getdi. Ona kimi bu da qamçıyı şaqqıllatdı:

– Bu arvat mana ziyan verməz ki.

Dedi:

– Yox, amma sirri vermə – bu bəsdı.

Bəli, beləcə kasıf kişi varrandı. Varrı-hallı bir adam oldu, arvadı da xanım-xatın. Allah hər adamın baxdını beləcə versin amin. Amin.

AŞIQ NƏSİB GÜLLÜCƏDƏ

Bir gün Aşiq Nəşif Güllüçüyə gəlmişdi. Dedi:
– A camahat, içinizdə şulux adamlar da var. Bax, deyirəm bu başdan, belələri özlərini yaxşı aparınlar.
– Yanı aşiq, bizə qara-qorxumu gəlirsən?
Bir də baxdılar əyə bir şey vıyılladı. Belə baxdılar nə? Xançal. Gedif qarıya pərçimləndi. Mətəl qaldıx. Aşiq onu çıxardıf qınına qoydu:
– Mən sizə dedim axı.
Daha dillənən olmadı. Dedi:
– A colpa, a bala, dedim axı burda öcəşgin adamlar da var. Deyirəm burda bir-iki söz deyim.
İndi görəh götürüf nə dedi:

Kişi olan məclis qurar, söz danışar, mərd olar,
Müxənnətə halal kəslər pis görünər – dərd olar.
Böyüklərdən eşitmişik, qurdun oğlu qurd olar,
Allah, sənə qurban olum, məclis qurdum burda mən?!

Hər gədənin sözü sözdü gətirəsən dilə sən,
Mərd oğula xeyir-dua, xeyirli iş diləsən.
Nəsihətədi, xeyir-dua – gərək bunu biləsən,
Yedirə bilmərəm axı dananı bir qurda mən.

Aşiq Nəşib çox yer gəzib, dəlini də çox görüb,
Həmişə halal olanı gözü-könlü tox görüb.
Əyridə, qəlbiqarada insanlığı yox görüb,
Mənimki uca zirvədi, dolanmaram qırda mən.

OĞRUYNAN AŞIQ NƏSİB

Aşix Nəsib kəntdərdən birinə gedəndə bir çoban bunun yanına gəlif deyir:

– Ay Nəsib əmi, sana bir dana verəcəm, mana bir tərif de.

Dedi:

– A çoban, haram malı apar sahibinə qaytar. Bunu eləsən sana tərif deyərəm. Oğruya tərifmi deyim?

Deyir:

– A Nəsib əmi, sən bunu hardan bildin.

Deyir:

– Bu, Allahın işidi. Haxın malını apar ver sahibinə. Elə bil mana bağışdadın, yoxsa pis olar. O, dana sahibinin on uşağı var.

Çoban deyiləni eləyif, gəlir genə aşığın yanına.

Aşix Nəsib deyir:

– Həyə, indi gətdiyini ver.

Deyir:

– Nə gətmişəm ki?

Deyir:

– Bir toyux pişirif gtırifsən. Bilirsən ki, mən qara toyux ətini cox isdiyirəm. Sən də mana bir söz ver.

– Nə sözü?

– Oğurruğu yerə qoy. Bu da bədəli.

Aşix onun qabağına xeyli pul qoyur. O götürməsə də, bu zornan verir. Beləcə oğru çoban doğru çoban olur.

HACI YUSİF

Hacı Yusif Gümrünün tanınmış adamlarındandı. Atası Hacı Səfər varlı-hallı bir kişi idi. Qabaqlar faytonçu olmuşdu. Sonralar varlanmışdı. Şəhərin neçə yerində mülkü vardı, ətraf kəndlərdə də torpağı. Sürüsü, naxır, ilxısı... Ondan da oğluna

qalmışdı. Hacı Yusif mərd adamdı. Di gəl ermənilər onu qaralamışdılar. Neçə dəfə ona güllə atmışdılar, amma vura bilməmişdilər. Çünki Hacı Yusif yaşlı olsa da, çox sərrast güllə atandı, həm də ehtiyatlı adamdı. Kişi həmişə fikirli gəzirdi. Çünki Yusif adlı nəvəsi yoxa çıxmışdı. Nə qədər axtarsalar da tapa bilməmişdilər.

Bir gün Hacı Yusif çox qərribə bir yuxu gördü. Dərhal oğlu Aslanı yanına çağırdı:

– Oğlum, bir yuxu gördüm. Mənim getməyimə az qalıb, sən ehtiyatını əldən buraxma.

– Ata sən nə danışırısan.

– Oğul, gəl xəlvəti otağa keçək, bunu heç kəs eşitməsin.

Bunlar otağa keçən kimi Hacı Yusif dedi:

– Oğul, bu gecə yuxuda babanı gördüm. Mənim o bəzəkli faytonumla gəlmişdi.

Dedi:

– Ay oğul, gəlmişəm səni aparam. Faytonuna da sənin atlarını qoşmamışam, iki ayrı qara at qoşmuşam. Aslana de özünü kafirlərdən qorusun. Onlar vara-pula qonmaq istəyirlər. Yusifin də başını kəsib meyidini də şəhərin yaxınlığındakı Baş daşın yanında basdırıblar. Oğul, mənim yuxularım həmişə çin olur. Odur ki işini ehtiyatlı tut, bala.

Günorta namazına təzə durmuşdular. Dalbadal iki güllə açıldı: Biri Hacı Yusifə, biri də onu vuran erməniyə dəydi.

O saat şəhərə ün düşdü:

– Eşidibsinizmi, Hacı Yusifi vurdular.

– Kim vurdu.

– Ermənilər.

– Axı o vurulası adam deyildi, ehtiyatlı idi.

– Namaz üstə vurub kafirlər.

– Belə de, ay namərdlər.

– Bəs nə bilirsən, ağzında erməni deyirsən, namərd deyirsən...

– Bunun qanı yerdə qalacaq? Hacıyı deyirəm.

– Aslan qanını yerdə qoymayıb. Onu vuranın düz alınının ortasından vurub.

– Ay onun gözünə dönüm, amma nə bir eləyib! Halal olsun. Aslan atasını dəfn edəndən sonra deyilən yerə, yəni Baş qayanın yanına getdi, oğlunun meydi ordan çıxarıb qəbiristanlıqda dəfn etdilər.

Bələcə gümrülülərin rahatlığı pozuldu. Bir də ermənilər olan yerdə nə dinclik olar, nə rahatlıq. Çünki quldurluq, haramlıq, əliəyriilik harda erməni var – orda olur.

AXIRKƏLƏKLİ MƏDƏD

Yaşlılar danışır ki, qabaqlar hər tərəfə gediş-gəliş çox olub. Ağbabanın Axırkələklə də əlaqəsi yaxşı imiş. Oradan bir nəfər pəhləvan həmişə Ağbabaya gedib-gələrmiş. Adı da Mədətmiş. Bir gün elə olur ki, bunun mal-heyvanı əlindən çıxır... Malları qayadan düşür, qoyunlarına canavar hücum eləyir... Bir sözlə, kişinin varı-yoxu əldən çıxır. Qəzadan amanzaman oğlu da vəfat eləyir. Bir yandan dərd-sər, bir yandan kasıblıq kişini betər sıxır. Üzünü saqqal basır, belini dərd əyir. Adlı-sanlı kişi tanınmaz hala düşür. Axırkələkdə qərar tuta bilməyib arvadına bir xeyli pul-pənə verib deyir:

– Ay arvad, gedirəm Ağbabaya. Allahın köməyi ilə bir şey qazanıb geri gələrəm.

Arvad deyir:

– Gedirsən get, amma tapançanı da, xancalını da götür. Sən pəhləvansən, bilmək olmaz, pis, mundar adamlara da rast gəlersən.

Kişi arvadının dediyini də eləyir: Yəni qoynuna tapançasını qoyur, xəncərəni də belinə bağlayır.

Amma nimdaş bir paltar geyir. Bir torbaya bir az pendir-çörək qoyub piyada düşür yola. Bu xeylax gedəndən sonra baxır arxadan biri səslənir:

– A kişi, bir əylənsənə.

Belə baxır cavan, bığıburma biridi. Özü də atın üstündə. Atlı buna yaxınlaşıb salam verir. Deyir:

– Gəl min mənim tərkimə.

Deyir:

– Yox, a bala, mən belə də gedərəm.

Deyir:

– Əşi yoldaşlı gedərik.

Oğlan zor-xoş bunu ata mindirir. Bunlar gəlib Gümrüyə yaxınlaşanda qabaqdan üç-dörd atlı çıxır. Hamısı da silahlı. Dərhal Mədəd qoyunundakı tapançasını yoxlayır, hazır durur.

– Dayanın, düşün atdan.

Oğlan atı saxlayır, ikisi də düşür.

– İndi pulunuzu-pənənizi də çıxarın.

Mədəd deyir:

– Mən kasıb adamam, görmürsünüzmü?

Deyirlər:

– Elə şey yoxdu.

Deyir:

– Gəlin insaf eləyin, nə sizə zərər dəysin, nə bizə.

Bunu eşidəndə atlılardan yekəpəri atını düz onun yanına sürür:

– A kişi, ölümü istəyirsən? Ağzına gələni danışma.

Deyir:

– Vallah, billah, ağlama gələni danışmıram.

Deyir:

– Eləmi.

Deyir:

– Elə.

Bu, tüfəngini başına doğruldanda bu da ona elə bir şapalaq tutuzdurdu ki, o boyda adam atdan dıgırranıb düşür. Mədəd pələng cədliyi ilə tapançasını çıxarıb dalbadal atəş eləyir, atlıları yerə sərir. Cavan oğlan çaşıb qalır. Dilənçiyə bənzəttdiyi bu qoca kişinin qoca aslan olduğunu görüb mat qalır. Yerdə sərili qalanların başının üstünü kəsdirən Mədəd deyir:

– A kafirlər, yol kəsən olubsunuz. İndi aqlınız başımıza gəldimi? Yoxsa hərənizə bir güllə də vurummu? Özüm bilə-bilə bəzinizi qolundan, bəzinizi də ayağınızdan yaraladım.

İrəli gəlib atlılardan birinin atını minir.

– Buradan rədd olun, yoxsa...

Sonra dönür oğlana tərəf:

– Gedək, a bala, bunları xata hərləyirdi. Başlarına qan çanağı alıblar, bizdən uzaq olsunlar.

Bəli, bunlar gəldilər Gümrüyə. Oğlan dedi:

– Şaban katdanın qardaşı Həsənin oğluyam. Adım Süleymandı. Gedək bizə qonaq ol.

Kişini zor-xoş apardı evlərinə. Yolda başlarına gələni də danışanda Şaban katda başını buladı.

– Buna inanmıram, yalan danışma. Bu kişi yaşlı adamdı.

Dedi:

– Ay əmi, niyə mənə inanmırsan axı.

Dedi:

– Gap eləyirsən, amma gop eləmə.

Dedi:

– O ki belə oldu, kişinin özündən xəbər al.

Ona kimi Mədəd də dilləndi:

– Olan oldu, keçdi.

Şaban katda dedi:

– Elə şey yoxdu, düzünü deyin.

Bu belə deyəndə Süleyman lap acıqlandı:

– Əmi, bu kişi qoca aslan kimidi, sən niyə inad eləyirsən ki.

Burada Mədəd özünü saxlaya bilmədi:

– Süleyman, nə deyirsən düzdü. Əgər narahat oldunsa mən gedə bilərəm.

Şaban katda dedi:

– Yox, sən bizim qonağımızsan, amma mənə işim qardaşoğlu ilədi.

– Ay Şaban katda, mən Axırkələkli Mədət pəhləvanam.

Bu sözləri eşidəndə Şaban katda şay oldu.

– Deyirəm axı bu kişi Mədəd pəhləvana çox oxşayır, di gəl bu saç-saqqalın məni çaşdırdı. Pəhləvan, bu nə əhvalatdı?

Dedi:

– Bəs başıma iş gəldi belə, belə...

Dedi:

– Əslinə baxsan yolda başımıza gələni siz buraya gəlməmişdən bilirdim. Mənim beş nəfər adamım Qara Zaman adlı erməni quldurlarını güdürdü. Elə ürəyimə damdı ki, qardaş oğlu silahsız yola çıxıb.

Söz buraya çatandan Mədəd dedi:

– Nə yaxşı, bizim arvad mənə bunu dedi, yadıma saldı.

Bir də baxdılar qonşu otaqdan beli xançal-tapançalı bir xanım çıxdı, əlində də dolu bir xurcun:

– Pəhləvan, bunu arvadına verərsən. Əhsən ona, deyərsən bunu Kövsər xanım verdi. Şaban katdanın arvadı.

Şaban katda da ona bir at, xeyli pul verdi. Bunu eşidən Məmmədqasım ağa da bir kisə qızıl yolladı pəhləvana. Ağanın adamı dedi:

– Pəhləvan, ağa dedi ki, nə vaxt əli çətinliyə düşsə mənə xəbər eləsin. Deyir mərdi darda qoymaq olmaz.

QIRMIZI İT

Həsən dayı əslən Ağbabanın Güllücə kəndindəndi. Yaşı yüzü keçmişdi. Hərdən bir keçənləri xatırlayardı:

– Bu sovet hökuməti gələndən bizim işlərimiz də, yaşayışımız da daha da çətinləşdi. Başımıza nələr gəlmədi ki... Yadımdadı, qolxozda çobanıydım. Bir gecə bəd xəbər gəldi, bə deməzsənmi canavarlar qırx-əlli can qoyunu qırıb. O saat rayondan rəhbərlər gəldi. Neçə-neçə çobanı tutub apardılar. Məlum oldu ki, gecə vaxtı iki canavar açıq bacadan içəri, pəyənin içinə düşüblər. Heyvanları qırıblar. Sonra da onları üst-üstə yığıblar, amma baca çox uca olduğundan ordan çıxma bilməyiblər. Hə, məni də hədələdilər:

– Bura bax, a çoban, diqqətli ol, yoxsa səni də tutub apararlar, uşaqların yetin qalar.

Baxdım bu kafir insaf-mürvət bilmir. Dedim bundan sonra işimi ehtiyatlı tutum. Bir qırmızı it vardı, qurdculdu. Buna yaxşı baxmalıyam. Hə, belə də elədim. Bir gün hay-küy düşdü. Baxdım nə?! Qırmızı it zənciri qırıb, yoxdu. Dalınca getdim ki, iki canavarı boğub. Tez bir heyvan kəsib quyruğunu ona atdım. Səs-küyə yenə rayondan rəhbərlər gəldilər:

– Sənə kim icazə verib ki, qolxozun heyvanını kəsib itə verəsən?

Dedim:

– Bu it qurdculdu. Buna quyruq verilməsə it xəstəhal olacaq. Bir də canavara getməz.

Sonra qırmızı itin boğduğu canavarları onlara göstərdim:

– Əgər bu it olmasa idi yenə qırx-əlli heyvan qırılacaqdı...

Daha bir şey demədilər, getdilər. Aradan bir neçə gün keçəndən sonra baxdım iki çoban beş-altı qoyun iti gətirdi.

Dedim:

– Bunları niyə gətiribsiniz.

Dedilər:

– Rayondan dedilər. Bax, gör bu itlər necə iridi. Yolladılar ki, sürünü canavarlardan qorusunlar.

Dedim:

– Bu itlər mənə lazım deyil. Bir dəfəlik bilin ki, it nə qədər iri, yekə olsa da, canavara gedə bilmir, onun xofu heyvanı basır. Qorxudan səsi çıxmır. Bunu mən çox görmüşəm. Canavara gedən it qorxu nədi bilmir. Özü də bu it sərt olduğuna görə bağda saxlanmır. Qurdcul it hər vaxt hüzmür. Elə ki, hürdü o saat bəlli olur ki, hə, yaxınlıqda canavar var, it onun iyini alıb. Onda onu bağdan açmaq lazımdı.

Dedilər:

– Bəs bu qədər qoyun iti niyə saxlayırlar?

Dedim:

– Onlar oğurluğa gələn oğrulara səs eləyib qorxudurlar.

Daha bir şey deməyib itləri də apardılar. Bu əhvalatdan sonra mənə iki qoyun, xeyli pendir-yağ, taxıl verdilər. Deyəsən işim xoşlarına gəlmişdi. Beləcə qırmızı it məni xatadan qurtardı.

CƏHƏNNƏM PULU

Bir gün bir kişi gedir Qarsa. Orda bu ortaboy, zəhmətli bir kişiyə rast gəlir. Kişi deyir.

– Hardan gəlifsən?

Deyir:

– Ağbabadan.

Deyir:

– İşdərin necədi.

Deyir:

– Belə.

Deyir:

– Bu nə deməhdi.

– Cəhənnəm pulu mənə çox ziyan elədi.

Deyir:

– Yaxşı, mənim işim var. Sən bu yanımda duran oğlanla sonra gələrsən yanıma.

Bəli, o kişi gedən kimi bu da düşür bu oğlanın yanına. Gəlir həmin deyilən yerə. Kişi ona baxıf deyir:

– Həyə, de görüm, o cəhənnəm pulu nədi. Mən bu bəsi heç eşitməmişəm:

– Ahan aparıram ətdiyə mal satmağa. Mən deyirəm cöngənin qiyməti bu qədər, alan da ucuz deyir. Deyirəm, cəhənnəm ki, satıram. Yağı, pendiri, şoru filanı da beləcə eliyirəm. Cəhənnəm pulu mənə baha başa gəlir, baxıram, həyə, çox ziyan eləmişəm.

Bunu eşidən kimi ona xeylax pul verif deyir:

– A kişi, bir də cəhənnəm pulu eləmə.

Bu kişiyə mat-mat baxıf bir şey deyə bilmir. Bunu həmin cavan oğlan yola salanda deyir:

– A yaxşı oğlan, bu zəhmli kişi kimiydi? Gör mana nə qədər pul da verdi.

Deyir:

– Tanımadınmı? Hacabbasoğlu Kalvayı Məhəmmətdi da.

Kişinin ağzı açıla qalır:

– Deyirəm axı... Demək bu Hacabbasoğluymuş!

KOXLOZ SƏDRİYNƏN ZƏHRABƏYİM

Kəndin kolxoz sədri hər şeyə diqqət eləyir. Göz qoyur ki, hamı işləsin. Bir də baxır bir qadın bulağın başındadı. Yüyürür bunun üstünə:

– Camahat işdiyir. Sən burda neynirsən.

Buna bir-iki qamçı vurur. Ona kimi yaxınlıqdakı kişi qadını göstərüb deyir:

– Vurma, olmaz, bu qadın seyid övladıdı.

– Mənə nə.

Axşam olan kimi kolxoz sədrinin körpə uşağı patdamaya düşür. Qalırlar belə. Ona kimi bu işdən xəbər tutanlar kolxoz sədrinə deyirlər:

– Bunun bir çarəsi var. Zəhrabəyim uşağı köynəyindən keçirsin, sonra da qucağına alsın. Bəlkə belə uşaq şəfa tapa.

O sahat deyiləni eləyirlər Zəhrabəyim daha sonra uşağı alır qucağına, uşax sakitləşir, xata da onnan uzaqlaşır.

DƏLİ ALIYNAN SINIXLI KƏNDİRBƏZ ALININ QARŞILAŞMASI

Bir gün yenə Sınıxlı Kəndirbaz Alı Axırkələyə, dostu Mə-dətın yanına gedirdi. Yolda bir danacıya rasd oldu. Axlına nə

gəldisə gəldi bunun yanına. Atını saxlayıb salam verdi. Bu da kim ola, kim olmuya. Mədətin danaçıdır. Dəli Alı.

Onu da deyim ki, Mədət yirmi-yirmi beş baş dana almışdı. Bu işi də tapşırırdı Alıya. Dəli Alı nə kimi bir adamdı. Sözümdə yox, hancarı oldusa bu atdı buna belə bir təhər gəldi. Allah şeytana nəhlət eləsin, bunu yoldan çıxartdı, dəli damarımı tutdurdu. Baxdı atdı geyimli-kecimli bir adamdı. Axlına nə gəldisə dedi:

– Qardaş, mən gördüyün kimi danaçıyam. Di gəl səni gördüm ... Deyirəm bəlkə bir deyişəh.

Dedi:

– A danaçı qardaş, deyişməyə vaxtım yoxdu.

Dedi:

– Elə şey yoxdu. Yoxsa qoymaram burdan getməyə.

Dedi:

– Onda nə deyəcən de, qulaq asım.

Dedi:

– Bə sən də mənə dalımcax gəlməyəcənmə?

Dedi:

– Sən sözünü de, həlbət bir-iki söz də mən deyərəm.

Dedi:

– Yaxşı.

İndi görəh Dəli Alı çombağını sinəsinə basdı buna nə dedi:

Minibsən bir köhlən atı yolun, kişi, hayanadı?
Getdiyin yer Axırkələh, mənzilin də bu yanadı?
Demə bu bir danaçıdır, otardığı da danadı,
Gəl bir səndən xəbər alım sən kimi ötə bilərsən.

Bir astanam, nəyə çəksəm qorxunna bağrın yarılar,
Elə bir meydan açaram, burada bir qurğu qurular,
Könlüm nə qədər bulansa xoş sözdən bəyaq durular,
Bağça olsa, güllər olsa bülbül tək ötə bilərsən?!

Adım Alı, özüm dəli, əlimdəki bir çombaxdı,
Paşa oldum yolum üsdə, kəndə yaxın axşam vaxtı.
Danaçı da şair imiş-demə bu da belə çıxdı,
Hardan hara sən gəlirsən, yayax da gedə bilirsən?

Söz tamamam yetdi. Dedi:

– A danaçı qardaş, birini də de.

Dedi:

– Yaxşı.

Yenə bu burda götürüf daha nə dedi:

Sözdərimə cavab versən pis olmaz,
Bundan sonra bəlkə sənə yol verən.
Deyən sənənin ağlın çəşif, ay kişi,
Kürəyinnən çıxardam bir zol verim?

Dilin yoxdu, nə baxırsan mal kimi,
Görmürsənmi, dayanmışam kal kimi.
Vurram yerə, sərilsən çul kimi,
Yoxsa sənə dərdi-səri bol verim?!

Dəli Alı dəli olub, yaxşı bax,
Üstümüzdə dayanıbdı bir Allah.
Axmaq adam tora tüşüf çəkər ah.
Gəlişinə qızıl verəm, pul verim?

Söz tamama yetdi. Atdı atınnan yendi, ciloyu əlinə aldı. Daşın üsdə oturan danaçıya yaxın gəldi. Birdən əlini onun çiyininə qoyuf necə güj verdisə az qaldı danaçının nəfəsi kəsildi. Elə bildi indicə beli qırılacaq.

Əmə Sınıxlı Kəndirbaz Alı əlini onun çiyinnən götürən kimi bir az özünə gələndə Sınıxlı Kəndirbaz Alı dedi:

– Həyə, deməh biz adaşix. Mənim də adım Alıdı. İndi bir-iki söz də mən sana deyəcəm.

Görəh götürüf görəh nə dedi:

Boş danışdın, yekə getdin,
Dəli Alı, Dəli Alı.
Nə etdinsə özün etdin,
Dəli Alı, Dəli Alı.

Qəribə bir hörmət olar,
Yersiz hər söz töhmət olar.
Mərddə qədir-qiymət olar,
Dəli Alı, Dəli Alı.

Düzdü, gücün, qüvvətin var,
El-obaya salma havar.
Sinəyə döyməyə nə var,
Dəli Alı, Dəli Alı.

Söz tamama yetdi. Dedi:

– A danaçı qardaş, bu otardığın danalar kimindi?

Dedi:

– Mədətin, pəhlivanın.

Dedi:

– Mədət mənim yaxın dostumdur. Elə onun yanına gedirəm.

Bu belə deyəndə danaçının rəngi bozardı:

– Nə pis oldu, səf iş tutdum.

Dedi:

– Daha olan oldu, unuttum. Əmə sən bu söz deməyin də xoşuma gəldi.

Buna xeylax pul da verdi.

– Bu əhvalatı bir sən bil, bir də mən.

Bələcə aralarında razılıx oldu, bu əhvalat da ünnənmədi.

DİLƏNÇİ

Bir dəfə Ağbabanın kətdərindən birinə bir dilənçi gəlir. Bu gəlir düz harda varrı adam var onun qarısına. Bunu onun qonşusu görən kimi deyir:

– Ay dilənçi baba, sən gəl gedəh bizə. Qonağım ol. Bu adam çox varrı-hallı olsa da, xəsisin, simicin, nıqızın biridi. Yanı ətinən kəsər, əmə pulnan bir qara qəpik xəşdəməz.

Dedi:

– Olsun, mən onun qonağı olacam. Ona qismət da verəcəm.

Bu dedi, o dedi, əmə dilənçi gedif varının qarısını döydü. Varrı da qarıyı bunun üzünə Allah kəsinnən aşdı:

– Gəl, gəl, a kişi, bir dilənçimiz çatışmırdı, o da gəldi– tamam oldux.

Dedi:

– A kişi, varın-pulun eşih qarıya çıxır. Ay əvi yıxılmışın oğlu, bu nə nıqızdıxdı sən eliyirsən.

Dedi:

– Mənim varım-pulum ehsannıx-zad dəyil.

Dedi:

– A kişi, gəlmişəm sana qismət verəm, başına nə gələcək onu deyəm.

Dedi:

– A kişi, dəli-dəli danışma. Sən kimsən ki, mana kismət verəsən.

Dedi:

– Kişi, indi deməyin nədi.

Dedi:

– Deməyim odu ki, qonax qal, sənə sonra yeməyə-içməyə bir şey verə bilmərəm.

Bu belə deyəndə dilənçi qaxdı əyağa:

– Onda sənin son aqibətini də deyim, sonra gedim. Yadında yaxşı saxla, bu qədər malın-pulun hamısı əlinnən çıxacaq. Deyəcən Allah nə ola bircə parça çörəy ola, yemiyəm qoyam

gözümün üsdə. Axırım sənin çox pis olacaq. Çörəh-filan tap-biyacan. Öləndə baş ucuna bir çumbuz qoyacaxlar. Ac-susuz öləcən, kimsəsiz adamlar kimi.

Əv sahabı bunnarı eşidəndə laf dəli oldu, cin atına mindi:

– Tez burdan çıxıf get, bu nə yalan-palandı belə uyduruf da-nışırsan. Yox, sən mana kələh gələ bilməzsən.

Dilənçi ona bir şey demiyif eşiyə çıxan kimi bunu bəyax rasd olduğı kişi qarşıladi:

– Ay dilənçi baba, baxıram axşam da tüşüf... Bu qarannıxda harya gedəcən? Gəl gedəh bizə, Allah verənnən yeyif içərih.

Bəli, gəldilər bu kasıf kişinin əvinə. O sahat əvin arvadı isdi xörəh hazırradı, qonağıni əməlli ağırıradi. Dilənçi yeyif-içənnən sonra əv sahibinə dedi:

– Kişi, bu axmaq qonşu səf elədi, məni qonağ eləmədi, ona dedihlərim olacaq – bunu unutma. İnşallah, ruzi-bərəkətin də artacaq.

Aradan xeylax keçdi. Doğurdan da, dilənçinin dediyi oldu. Hamı bu işə mat qaldı. Əmə bir də o dilənçidən xəbər ətər olmadı. Kimdi, nəçidi, heç kəs öyrənə bilmədi.

AXIRKƏLƏKLİ MƏDƏDNƏN SİNİXLİ KƏNDİRBAZ ALI

Bir gün Şınıxlı kəndirbaz Alı gedir Axırkələyə. Orda bir qardaşlığı varıydı. Mədəd adında. Zorlu bir pəhlivandı, əmə bir xəstəlik tapmışdı deyın yerdə qalmışdı. Bu gəldi onun yanına. Baxdı əvdə əvlüh qalmıyif. Allah heş kimə görsətməsin. Varı-pulu, malı-mulu qalmıyif. O qədər pul töküf xəşdiyif... Di gəl dərdinə bir dərman tapılmıyif.

Dedi:

– A pəhləvan qardaş, mən sənə nə kömək eləyim..

Dedi:

– Mənim dərdim tapılmır. Əmə deyirlər Məmmədqasım ağanın Xoyda bir loğman dostu var. Çarə eləsə, o eliyər... O da çox bahacıldı.

Dedi:

– Olsun, mən razıyam. Nə istəsə mən verəcəm.

Çıxartdı ortaya bir kisə qızıl qoydu:

– Pəhlivan qardaş, bunu əvə xəşdə. Mən gedirəm Məmmədqasım ağanın yanına. Gərəh sən deyən loğmanı tapıb gətirəm. Sən sağalmısan!

Bəli, Sınıxlı kəndirbaz Alı ordan düz gəldi Gümrüyə. Məmmədqasım ağanın əvinə. Dedi belə, belə... Ağa dedi:

– Sən deyən bir ara həkimidi. Düzdü, yaxşı həkimliyi var, əmə çox bahacıldı. O qədər pulun olacaxmı ona verməyə?

Dedi:

– Allah kərimdi.

Dedi:

– Onda belə elə... Ala bu üç kisə pulu. Əhsih olsa, pulunun üsdə qoyarsan.

Bu nə qədər istədi pulu almasın, əmə əv sahabı buna pulu zornan verdi. Bunun da şəhərdə Qara Əsəd adlı bir dostu varıydı. Getdi əvinə. Əsəd bunu görəndə çox sevindi:

– Nə yaxşı, məni yada salmısan, ay Alı. Gör nə vaxtdan səni görmürəm.

Dedi:

– Səni Xoya yollayacam. Orda bir loğman var. Get onu gəti, Mədət xəstədi, bilirsən. Onun sağaltsın.

Dedi:

– Sağaldar, əmə çox bahacıldı... Buna pulu haradan alacan? Məndə o qədər pul yoxdu.

Dedi:

– Bu da pul.

Üç kisə pulu qoydu onun qabağına.

Dedi:

– Buna narazı olmasa, bunu da ver.

Bir kisə də verdiyinin üstüdə qoydu. Əv sahabı daha heş nə demədi. Əmə sınıqlı Kəndirbaz Alı genə ona xeylax pul verdi:

– Baxıram o qədər də yaxşı dolanışığın yoxdu. Bu pulu da al, əvdə olan əhsihlərə xəşdə. Yaxşımı.

Bəli, bu onu yola salıf özü də qayıtdı Sınığa. Aradan azmı keşdi, çoxmu keşdi – bilmirəm, bir də Alıya xəbər gəldi ki, belə, belə... Qara Əsəd işi yoluna qoyuf.

Yanı həmən ara həkimini gətirif. Mədət də yaxşılaşır. Düzü, Sınaqlı kəndirbaz Alı bu xəbərə çox şad oldu. Genə Qara Əsədə bir qədir pul yolladı, bir də bir yəhərri-yüyənli at. Əsəd də bunnarı görüf çox sevindi. O sahat getdi bazara, xeylax şey aldı, dağarcığı, torbuyu doldurdu, atı da minif yola tüştü. Gəldi düz pəhlivanın yanına. Gördü, maşallah, kişi qalxıb əyağa. Dedi:

– Nə yaxşı oluf, əşi, səni yaxşı gördüm.

Dedi:

– Düz deyirsəm, əmə mən bu Alıya boşdu qaldım.

Dedi:

– Sınıqlı Kəndirbaz Alı çox mərd adamdı. Bunu sən də, mən də bilirih. Sən nə deyirsən, qanmıram. O, yaxşılığa əvəzmi alacax sənnən?

– Yox.

Dedi:

– Deyirəm, mən də ona qarşı bir iş görüm.

Dedi:

– Nə işi?

– Gör nə vaxtdı güləşmirəm. Güləşəcəm. Əlimə də xeylax pul-para gələcəh. Xeyli şey alıf gedəcəm dostumun yanına.

Dedi:

– Həyə, bu dediyin axlıma batdı. Belə eləsən yaxşı olar.

Bəli, Mədət adam yolladı hər yana. Meydanına pəhləvan çağırıldı. Yaxşı bir məclis quruldu. O sahat varrı-mallı adamlar onun başına yığıldı. Ey Mədət genə özünə gəlmişdi. Özü qı-

raxda durdu, cavanlar gülüşdilər. Buna bunun dosdarı yaxşı pul verdilər. O da bu pulu üç yerə böldü. Birini özünə, birini Qara Əsədə, birini də Alıya. Əmə Sınıxlı Alı bunu qəbul eləmədi, hamısını kasıblara dağıldı. Onnarı sevindirdi.

QAÇAX USUFNAN OSMAN

Urtada bir cavan vardı. Təvəkkülə adamıydı. Adi Osmandı. Dərdi çoxdu, dərmanı yoxdu. Düzdü, cavan adamıydı. Bir ağa qızına vurulmuşdu, könlü də buna durulmuşdu. Di gəl bilirdi ağa tərsin, inadın biri idi. Ona qızını vermiyəcəh. Osman yazıx da yetim adamıydı. Nazdı addı bircə nənəsi, bir də bir koması vardı.

Bir gün bu ortaboylu, sarıbənz bir atlıya rast gəldi. Tanımadığı bu adam hancarı xoşuna gəldisə bunun əvlərinə qonax gəldi. O, sahat iki beçə kəsdi, nənəsi də beçələri ütdü, sonra doğradı, qazana töhdü, ocağın üsdə asdı. Baxdılar ay balam, qonax geyimli-kecimli adamdı. Özünün tufəngi, tapançası, xancalı, aşırması da var. Əmə elə gülürüzü var ki... Bunnan xatalı adam olmaz – adam bunun üzünə baxanda belə tüşünər kim olsa. Qonax baxdı əv sahibi atına da yaxşı baxıf, bunun qabağına arpa töküf.

Dedi:

– Sənin bir dərdin var. Bir istiyirsən deyəsən, əmə cəkinirsən. De, dərdini de. Həlbət dərdinə bir çara tapılar.

Dedi belə, belə... Mən özüm kasıf, yetim bir adam, qız da ağa qızıdı. Könlüm məni bir müşgül işə salıf.

Dedi:

– Belə deyək. Gəl yanıma tüş, gedəh həmin ağanın yanına.

Dedi:

– Nə danışsın, ağa məni o sahat öldürər. Çox hirsdi, tərs bir adamdı.

Qonax güldü:

– Sən heş qorxuf-eləmə.

Əv sahabı razı olmasa da, qonax onu zor-şox gətədi deyilən əvin qapısına.

Qonax qapıyı döyən kimi əv sahibi açdı. Qonağı görəni kimi qorxusunnan rəngi dəyişdi:

– Buyurun, buyurun.

Osman nə gördüyünə, nə də eşitdiyinə inanmadı. Allah, Allah... Böyün bu ağaya nə oluf? Yox, burada bir iş var.

– Oğlum, Osman, içəri gəlsənə.

Ağaydı, onu içəri çağırırdı. Qaldı mətəl ki, bu nə olan işdi.

Yox, bu qonax kimdisə boyüh adamdı. Yoxsa ağa onu belə mehriban qarşılamazdı. Bunnar keçif oturannan sonra qonax ağaya dedi:

– Yaqın Osmanın niyə buraya gəldiyini bilirsən. ağa, bunnan ötrü nə isdəsən mənən isdə.

Ortuya bir kisə qızıl qoydu. Ağa qızılı geri itələdi:

– Hər şey mənim boynuma.

Onda qonağ bu kisiyi Osmana verdi:

– Götür, bu, sana ananın südü kimi halaldı.

Sonra ağaya dedi:

– Ağa, xeyir işi nə vaxt eliyirih?

Dedi:

– Sən nə vaxt isdəsən?

Dedi:

– Onda bir həftədən sonra, toyda gərəh mən də iştirak eləyəm. Bu gündən Osmanı mənəm qardaşım bil. Bunu bilmiyənlərə də de. İndi mən gedirəm, bir-iki günə genə gələcəm. Xeyir işə yaxşı hazırlaş, ağa.

Qonax qəfildən ayağa qalxdı:

– Mən gedirəm.

Atına minməyiynən atını dördnala çapıb yox olmağı bir oldu. Yazıx Osman hələ də özünə gələ bilməmişdi. Bir təhər ağaya dedi:

– Ay ağa, bu xeyirxah adam kimiydi?

Dedi:

- Zalım oğlu, heç bilmirsən ki, mənim qarıma kimi gətdin?
- Kimi gətdim?
- Qaçax Usuvu. Yatsam yuxuma girməzdi. Axlıma gəlməzdi ki, Qaçax Usuf mənim əvimə gəlsin. Ay Osman, sən bu iyid adamı haradan tanıyırsan belə?!

Dedi:

- Bu, Allalın işidi. Yolda rasd gəldim, qonağ elədim. Haradan bilm ki, bu kimdi, nəçidi.

Beləcə yetim Osmanın işi düzəldi.



QARA SEYİDLƏ
BAĞLI RƏVAYƏTLƏR

KASIBIN DUASI

Bir kişinin uşağı yoxuymuş. Odu ki, bunu dərd eyliyirmiş. Bir gün bu Qara Seyidə rast olur. Seyid bunun üzünə baxan kimi dərdini qanır. Deyir:

– A kişi, məni qonağ eliyərsənmi?

Deyir:

– Niyə eləmirəm, cəddinə qurban olum.

Gəlillər bunun əvinə. Seyid baxır bunun epeycə mal-heyvanı var. Deyir:

– A kişi, sən bu kasıb qonşuna əl tutsana.

Deyir:

– Nə təhər?

Deyir:

– Mənim xətrimi istəyirsən buna bir dana, bir-iki can da qoyun ver, elə bil mana verdin. Allah da sana bir şirin tikə verəcəh.

Əv sahabı o sahat seyidin dediyini eləyir. Aradan xeylax vaxt keçdi. Həmin adam Seyidin qapısına bir heyvan gətirir, qurban kəsir. Seyid deyir:

– Bu qurbanın ətini qonşuna qabaxcah ver. Çünki onun duasıyan Allah sana oğul verif. Kasıbın duası tez qəbul olunur.

MOTAL MƏSƏLƏSİ

Bir dəfə Qara Seyid bir kətdə baxar iki nəfər döyüşür. Biri o birinə deyir:

– Mən bilmirəm mənim ya motalımı ver, içi pendir dolu... Ya da pulumu.

Bu da deyir:

– Bir işdi oluf. İt aparıf... Dilini bilmirəm, ona deyəydim...

– Mana nə, motalın pulunu ver, vermirsən onda əvəzinə motal ver.

İşi belə görən Qara Seyid deyir:

– Dava-dalaş xeyir verməz, mana qulağ asın... işi də yoluna qoyax.

Motalını it aparan kişi deyir:

– Yaxşı, cəddinə qurban olum, nə deyirəm, onda motalın pulunu sən verəcən?

Deyir:

– Yox, sana nə pul, nə də motal çatır.

Deyir:

– Niyə?

Deyir:

– O motalı sən filan adamın əvinnən oğurluyuf gətirmiyif-sənmi? Gətirifsən. İt də onu aparır. Onda bu itdən sənün fərqi nə oldu? Get o motal sahibinə bir az pul ver, yoxsa bunun ziyanını çəkərsən.

Söz burya çatanda it sahibı deyir:

– Cəddinə qurban olum, mən bu iti neyniyim? Azdırım, yoxsa saxlıyım?

Deyir:

– A kişi, ağılın olsun, o heyvan ziyansızdı, qapını qoruyur. Əvinin bərəkəti də onun başındadı. Motal məsələsini də unut. Motal məsələsi də həll olundu.

QARA SEYİDİN DİLƏYİ

Qara Seyid Dərəyolunda gedirdi. Yəyax gedirdi. Baxdı ahan arxadan bir öküz harabası gəlir. Dedi yaqın məni də harabıya mindirərlər. Əmə bunu harabıya mindirmədilər. Bu da üzünü göyə tutdu:

– Sana qurban olum, Allah, mənim ağırırığım harabıyı qıracaxdı ki, məni mindirmədilər.

Elə bunu deyən kimi harabanın təkərinin ikisinin də topu dağıldı. Harabadakılar qaldılar mətəl ki, aya bu kimdisə nə desə olur. Yaqın kəramət sahibidi. O sahat bunun yanına gəldilər:

– Bağışla, səhv oldu. Sən kimsən bilmirik. Qaldıx burda. Biz çətinən bircə sən kurtararsan.

Dedi:

– Bu öküzlərin sahibinə niyə zulum eliyifsiniz. Borcunun yerinə əlinnən öküzdəri alıfsınız. Öküzləri geri qaytarar, onu da razı salarsınız.

Bunnar bunu eşidən də laf mat qaldılar. Ona kimi bir atdı gəldi.

– Darıxmıyın, daldan bir haraba gəlir, minəsiniz ona. Bunu da usta gəlir, düzəldəcəh.

Doğurdan da, az keçmədi ki, arxadan bir haraba göründü. Gəlif bunnarın yanında dayandı. Mindilər harabıya. Seyid fikir vermiyif onu harabıya mindirənnər nə qədər elədilər onun könlünü ala bilmədilər. Seyid dedi:

– Siz beş yetim uşağı əvdə aj qoyuf onnarın öküzdərini zornən əlinnən alıfsınız. Onların gümanı bircə analarına gəlir. Bu, çox böyük günahdı.

Dedilər:

– Sən nə desən eliyəh, bircə bizdən razı qal.

– Gedin nə çətinliyi var o yetimlərin hamısını həll eliyin. Ağlıyın, Allaha ləliyin... Bəlkə günahlarınızı bağışdıya. Yoxsa işiniz şuluq olar. Yaxşı yadınızda saxlıyın, mənim diləyim yerinə yetir.

QARA SEYİDNƏN OĞRU

Bir dəfə kəndlərin birində bir yaşdı kişi Qara Seyidin qabağına gəlif deyir:

– Cəddinə qurban olum, sənin yanında xəcalətdiyəm. Sana bir dana nəzir demişdim, olmadı... dana yoxa çıxdı.

Deyir:

– A kişi, sən xəcalətli-zad olma. Sənin danan filan kətdə, filanın töyləsindədi. Gedərsən oraya, deyərsən belə, belə...

Dananı verməsə vəy onun halına. Gətirərsən əvinə, elə bil onu mana verdin.

Dana sahibı o sahat gedir Seyidin nişan verdiyi kişinin əvinə. Deyir belə, belə... Əv sahibı danıyı sahibına qaytarıf özü də gəlir Seyidin yanına:

– Cəddinə qurban olum, nə istəyirsən verim, bircə mənən razı qal.

Deyir:

– Sənnən heç nə istəmirəm. Bircə bu oğurluğunu yerə qoy, tərgit.

Bu da deyiləni eliyir.

Seyid deyir:

– Bax, doğru yola qayıtmax budu.

QARA SEYİDİN QURBANI

Bir kişinin neçə illər imiş uşağı olmurmuş. Acıgınnan gah arvadını döyər, gah da bunu özünə dərd eliyərmiş:

– Bu necə olar ki, on-on beş ildə bir zürüyetim olmasın? Mənim ocağım kormu qalacax, ay Allah.

Bunun arvadı da uşax həsrəti çəkirmiş. Bir gün qonşusu deyir:

– A gəlin, sən bir Qara Seyidə nəzir versənə. Niyət elə, denən uşağım olsa qurban kəsəcəm, seyidə nəzir verəcəm.

Qonşu qadının bu sözü bunun ürəyini işıxlandırır:

– Allah sənin oğlunu saxlasın. Bir niyyət eliyəcəm.

Bəli, qadın niyyət eliyir, boyuna uşax tüşür. Bunu eşidəndə əri də çox şad olur. Bunnar ər-arvad gəliblər seyidin əvinə. Nəzir gətirillər. Seyid bunnara bir heyvan kəsdirir.

Deyirlər:

– Cəddinə qurban olum, sən niyə heyvan kəsdin?

Deyir:

– Bir qurban da mən demişdim. Odu ki, Allah sizə bir oğul verdi. Burdan gedəndən sonra bir qurban da sən kəsərsən, ar-

vadını günahı olmuya-olmuya döydüyünə görə... Gərəh adam günah qazanmıya... Adamların hörmətini qazana.

ERMƏNİLƏRNƏN QARA SEYİD

Bir dəfə Qara Seyid Dərə yolundan yəyax gedəndə qarşı tərəfdən iki atdıya rasd olur. Baxır bunların ikisi də silahlıdır. Üz-gözlərinnən də zəhrimar tökülür. Bunnar yaxınnaşan kimi Qara Seyidə səsdənilər:

- Dur, nəyin var çıxart. Pulun, paran.
- Mənim pulum-param yoxdu.
- Şəhərə getmirsənmi? Gedirsən. Deməh pulun da var. Pulu bəri elə, yoxsa...
- Dedim pulum yoxdu. İnanmırsız. Amma a kafirlər, dediyimə inanın. Çox da özünüə boy vermiyin, mənim də Allahım var.

Atlılardan yekəpəri bu sözləri eşidəndə başını yellədi:

- İndi tərənə bir güllə vuraram, çağır Allahını... Gəlif səni kurtarsın.

Birdən yolda bir atlı göründü. Baxdılar bu uzunboylu, arıx bir adamdı. Kişi atını irəli sürüf düz bu yolkəsən atdıların qabağında atını saxladı.

- Siz bu kişidən nə istəyirsiniz.

Yekəpər acıxlandı:

- Sən də nəyin var çıxart. Atdan da düş. Nəyin var bizə çatır.

Birdən həmin atdı atını bunnara tərəf sürdü. Vuruf ikisini də atdan saldı. Birini qolunnan, o birini ayağınnan yaraladı:

- Kafirrar, payınızı aldınızmı? Elə eləməyin ikinizin də başınızı kəsəm. Mənə Dəli Qasım deyəllər. Rədd olun burdan.

Bir az əvvəl Qara Seyidin üstünə xoruzlanan ermənilər tələm-tələsih atdarına minif getdilər. Qara Seyid əllərini göyə qaldırdı:

– Sənə qurban olum, ay Allah, bu qudurmuş ermənnər pay-larını aldılar.

Atlı atını ona yaxınlaşdırdı:

– A kişi, min mənim tərkimə. Üzü nurlu adamsan.

– Gəlişin Axırkələhdən, başın açılmır kələhdən.

Bu, bunu Seyiddən eşidəndə mat qaldı:

– A kişi, səni Allah danışdırır? Sən məni hardan tanıyırsan?

Dedi:

– Ay Dəli Qasım, dünya belədi – mərdə üzü bozdu. Ordakı erməniyi itirif burada ikisini tafdın. Deməh, harada erməni var– orada xata-bala var.

Dedi:

– Kişi, sən ki, bu qədir hər şeyi bilənsən, az qalırım sana övliya deyəm.

Dedi:

– Mən övliya deyiləm, Seyidəm. Allah səni yetirdi ki, ermənilər də cəzalarına çatdılar.

QARA SEYİDNƏN ÖZGƏ ATINA MİNƏN

Bir gün Qara Seyid yolnan gedirdi, çox yorulmuşdu. Bir də baxdı ahan arxadan bir atlı gəlir. Atlı da nə atlı... Boyu uzun, əyri çənə, gözləri domba... Özü də qaşdı-qabaxlı. Atlı yaxın-naşdı buna, ağızucu salam verdi:

– A kişi, epey yol gəlifsən, eləmi. Barı bir yabıdan, alaşadan tapıf minəydin... Baxıram halın qalmayıf.

Dedi:

– Düz deyirsən, xeyli vaxdı yəyax gəlirəm. Mənim atım zadım yoxdu. Özüm də yorulmuşam. Sana da demirəm məni tərkinə al. Bunu eləməzsən.

Dedi:

– Niyə?

Dedi:

– Niyəsini sən yaxşı bilirsən, həm də at sənin atın ha deyil.

Burda atdının məzə damarı tutdu:

– Dur-dur. Atdan düşüm, sən min.

Qara Seyid başını buladı:

– Adam yalan danışmaz.

Bu belə deyəndə atdı o sahat atın cilovunu çəkif tüşdü yerə, cilovu da ona uzadanda birdən at dartınıf onun əlindən çıxdı. Bircə anda yox oldu. Bəyaxdan yekə-yekə danışan atlı da Qara Seyid kimi yəyax qaldı. Dedi:

– A kişi, bu nə işdi başıma gəldi.

Dedi:

– Özünə qərrahlanırdın, belə olanda da bax belə olur. Atın sahibinə nə deyəcəksən?

Dedi:

– Canına azar deyəcəm. Çox sərt adamdı. Vallah, vuruf məni öldürəcəh.

Dedi:

– Həyə, düz deyirsən. Sən onun yanına gedəndə belə elə...

– Nə eliyim.

– Denən belə, belə... Qara Seyid də ordaydı... At qaçıf getdi. Sən beləcə de, o, sana toxunmuyacax.

Dedi:

–Yaxşı.

Bunnar ayrıldılar. Ey at sahabı baxdı at yoxdu. Bu da yəyax qalıf.

Dedi:

– Bu nə əhvalatdı.

Dedi:

– Belə, belə... Bunu Qara Seyid də gördü.

Dedi:

– A başı batmış, olmuya kişiyi tərkinə almadın?

Dedi:

– Həyə, almadım.

– Allah sana nəhlət eləsin.

O sahat adamlarını çağırdı. Örgəndi ki, Qara Seyid Xozu kəndindədi. O sahat bir ata minif oraya getdi. Onnan görüşdü.

– Cəddinə qurban olum.

Dedi:

– Adam yolla Seldağılana. Bir sarıbənz adam atını oğurluyuf. Kətdən çıxmamış xırpalat – atı əlindən alsınlar.

Elə belə də elədilər. Heç aradan iki-üç gün keçməmiş Qara Seyidə yəhərli-yüyənli bir at gətirdilər:

– Bunu filan ağa verdi. Dedi Seyid daha piyada qalmasın.

SONSUZ NAN QARA SEYİD

Bir dəfə Qara Seyid bir sonsuza qonax olur. Əv sahabı arvadına qaş-göznən işarə eliyir ki, qonağın qabağına sudan başqa heç zad qoyma. Qonax da dünyagörmüş kişi, üsdəlik kəramət sahibi... İşi anladığınnan heç nə demir, amma ev sahibinin arvadı qalır içinnən qırıla-qırıla. Üz-gözünən nur tökülən qonağı ac saxlamaq istəmədiyindən bu dəfə ərinin sözü nə baxmır. Süfrə açır, Allah verənnən qoyur ortalığa. Di gəl ev sahibi qalır arvadına gözünü ağarda-ağarda. Qonaq yenə sonsuzun məqsədini qandığınnan əlini süfrəyə uzatmır, sakitcə ev sahibinə deyir:

– A kişi, sən gəl narahat oluf eləmə. Sənin kimisinin nə çöreyi yeyilər, nə suyu içilər. Çünki Allah sana ürəyinin payını verif. Hayıf ki, bu arvad da sənin oduna yanıf... Sənin gözüün kordu. Kor olmasaydın haqqın sahibinə dua eliyər, haqqı görərdin.

Bəli, bunlar gecə yıxılıf yatırlar. Səhər açılan kimi, üzünü zə xeyirli sabahlar açılısın, ev sahibi səsi gəldikcə bağırır:

– Ay arvad, gözlərim görmür. Tez qonağı tap. Sən də, mən də düşək ayaxlarına... Bu hər kimdisə deyən böyük kəramət sahibidi. Bəlkə gözlərimə çarə elədi.

Qonaq getmək istəsə də, bu sözləri eşidəndə ev sahibinin arvadını ayaxlarına yıxılmağa qoymayıf deyir:

– Sən narahat olma. Bunu sənə bağışladım. Allah şəfasını verər.

Qonaq bu sözləri deyən kimi ev sahibi yıxılır onun ayaqlarına.

– Gözlərim açıldı. Haqqı tanımayana nələt. Sənə qurban olum. Qara Seyid, bağışla ki, səni tanımadım. Yoxsa belə qələt eləməzdim.

KASIB KİŞİNƏN QARA SEYİD

Bir kasıb kişi bir gün Qara Seyidi evinə qonaq aparmaq istəyir. Amma Seyid onun xətrinə dəymir, onun qulağına bir neçə kəlmə pıçıldayıb ovcuna üç qara pul qoyuf deyir:

– Sən get evinə. Bir şey al, mən iki günnən sonra gəlif sana qonax olacam.

Kişi bunu eşidən kimi onnan aralanır, gəlir düz evinə. Arvad baxır kişisi belə bir təhər oluf. Xəbər alır, bu da olanı deyir:

– A kişi, hələ baxım, Qara Seyid sana nə qədər pul verif.

Kişi pulları cibinnən çıxardanda mətəl qalır. Arvad yenə soruşur:

– A kişi, sana genə nə oldu?

– Ay arvad, Qara Seyid üç qara pul vermişdi. Burda üç qızıl pul var. Bu nə işdi?

– Kişi, onda durma get. Bir şey al. Qara Seyid deyib, deməh gələcək.

Kişi gedif bazarrıx eliyir. Arvad yaxşı bişmiş bişirir.

Deylən vaxt tamam olan kimi Qara Seyid gəlir. Ev sahibi onu ayağına düşmək istəyəndə qoymur:

– Lazım deyil. Keç otur süfrənin başında.

Bu keçib oturur. Qara Seyid də oturur. Ağız dadıynan yeyib içənnən sonra ev sahibi deyir:

– Ağa, mənim dadıma yaxşı çatdın.

– Mən çatmadım, Allah çatdı. Mən sənin qulağına nə dedim?

– Dedin evində bir parça arpa cadı var, bilirəm. Mərd adamsan, sağ ol. Amma bir az səbir elə. Allah böyükdü.

– Haqqın böyüklüyünü də, hikmətini də gördünmü?

– Gördüm. Şükür eliyənin həmişə qisməti, ruzusu var, naşükür olan hər şeydən olar.

XƏSİSNƏN QARA SEYİD

Bir xəsis təzəyi cəgəliyiif onun bir arabasını bir qızıla satırmış. Qara Seyid bunu eşidib gəlir o kişinin yanına:

- Ay ağa, mənə də bir araba təzək ver.
- Sən qabaxca pulunu ver, sonra.
- Axı, pulum yoxdu.
- Mənə nə.
- Mən Qara Seyidəm.
- Mən Qara Seyid-zad tanımıram. Pulunu verərsən, verərəm apararsan... verməsən sana yaxşı yol.

Qara Seyid bunu eşidən kimi əllərini göyə açır:

- Tanrı, özün bilən məsləhətədi. Qızıla satılan təzək ocaxda yansa da, çoxunun ciyarını yandırır. Kasıf soyuxdan donsa da, pulu olmadığınnan onu ala bilmir axı.

Birdən xəsisin təzək qalaxlarına od düşür. Bircə göz qırpmında qalaxlar yanıb kül olur.

TAMAHKAR AĞAYNAN QARA SEYİD

Ağbabada bir varlı kişinin iki böyük tayası olsa da, ot-ələfi qurtaranlara əl tutmur, onlardan çoxlu pul istəyir. Bu vaxt Qara Seyid də buraya gəlib çatır. Onnan bir az ot-ələf istəyəndə ağa deyir:

- Mənə pul versən olar, verməsən...
- Pulum yoxdu.
- Onda ot-ələf də yoxdu.
- Allahın duası, alqışı ki, qarğıışı ki, çoxdu.
- Mən elə şeyləri qanmaram.

Seyid əllərini göyə açıb dua eliyir, düzəlir yola.

O sahat bir külək, bir tufan qopur, daha nə deyim. Tayaların otunu darmadağın eliyir. Bir cəngə ot-ələf qalmır. Heyrətdən yerində quruyub qalan ağanın dili tutmur ki, danışa.



DÖŞƏMƏ

YALAN

Dağlardan gəldim, bağlardan gəldim yadımnan çıxıf... dərd məni yıxıf, kasıflıx sıxıf... kışın günü, ehtiyacın da olmur imanını dini... Bu kışın günü dedim bir məclis qurax, şeytanın qıçını qırax... Ordan-burdan danışax, peçin kərməsi kimi alışax...

Babamın bir boz eşşəyi vardı, eşşəh dəyil azardı... Həmişə əvə gəlməzdi azardı. Gəz ki, tapacaxsan! Axır ki, öldü, rahat oldux. Qaldı bunun çulu. Çul nə çul, içi toz-torpax. Dedim təmizdiyif çırpax. Çırpanda içinnən bir qarışqa tüşdü, dalında da bir dəvə – oxşuyurdu laf devə... Dedim yox, bunnar sığışmaz əvə. Dəvə rahatca minmişdi qarışqıyı, qarışqanın ucalmışdı ah-vayı, insafım qabil eləmədi, dedim bu nədi. Qarışqa halına ürəyim göynədi.

Dedi:

– Onu bu əyri boyun, sallaqdodaq, yekə ayax heyvəriyə de. Nə qanır, nə qandırır. Deyir, gərəh mənim qanadım da ola, onda gələrəm hala.

Dedim:

– Ay dəvə, lələ. Sən de hələ. Belə də insafsızdız olar? Səndə insaf var?

Dedi:

– Gic-gic danışma, mənim işimə qarışma. Gəzmirən at belində... Səfərə çıxmışam, özümü güjnən bunun belinə yıxmışam.

Bir də baxdım bir viziltı gəldi, dəvə də dikəldi. Baxdım bir topal arı.

Dəviyi vurdu, qarışqanın belindən uçurdu. Bu nə qədər uşdu, uşmadı qaşdı – bilmirəm. Bir də ondan gördüm, həmin anda gördüm... Dəvə yerdədi... Bu sirr nədi. Dəvə ölüf? Nə oluf, qanmadım. A kişinin oğlu, gözdərimə inanmadım. Bir də belə baxdım, a balam, açılıf baxdım? Nə qarışqa var, nə dəvə, nə də topal arı. Bunlar yuxudumu barı?! Sən demə, ya-

lanıymış. Yalan olmasa da palanıymış... Yalan da olur, palan da, olur. Yalanı da satan olur, alan olur. Çünki yalandı adı. Mən də bir yalan satdım. Pul verən olmadı, çul verən olmadı.

BAYATILAR

Bülbülüm öldü, dağlar,
Güllərim soldu, dağlar.
Yadlar, yağılar necə
Qoynuma doldu, dağlar.

Ağbabadan gələn mən,
Dərd nə imiş – bilən mən
Neynim, baxt belə gəlib,
Od-ataşa bələnnəm.

Yeri, yeri qəm gəldi.
Dəmlər bizə kəm gəldi.
Fələk tanıyıb bizi,
Dərdi-qəmi cəm gəldi.

Hardan hara gəlmişəm,
Baxtı qara gəlmişəm.
Kim məni tanıyır ki,
Qəlbi yara gəlmişəm.

Yurd itirdim, yerim yox,
Anarım yox, bərim yox.
Dedim quş olub uçum,
Qanadım yox, pərim yox.

Malım-pulum yox oldu,
Mən çəkdiyim ah oldu.
Pənahım, ümüd yerim
Bir böyük Allah oldu.

Könül, yandırma məni,
Belə sındırma məni.
Ağbaba burda yoxdu,
Sözlə qandırma məni.

Sözü sözə düzürəm,
Dərd içində üzürəm.
Bilirsənmi, ay könül,
O dağları gəzirəm.

Könül, gələn dərdi, bil.
Zamana namərti, bil.
Mən didərgin olmuşam,
İtirdiyim yurddu, bil.

Qəfildən düşdüm dərdə,
Fələk mənə dərd verdi.
Mən didərgin olandan
Qəribəm qərib yerdə.

Dərdimi kimə deyim,
Yoxdu bir koma deyim.
Deyirdim kam alaram,
Çatmadım kama deyim.

Yollar bağlandı, dağlar,
Qəlblər dağılandı, dağlar.
Sənsiz mənim günüm yox,
Qaçqın da candı, dağlar.

Arxalığım oymadı,
Gözüm səndən doymadı.
İstədim geri dönəm
Ölmüş yengəm qoymadı.

Biri getdi Göyçəyə,
Biri getdi Pəmbəyə.
Mən də təkçə qalmışam,
Tək mələyə-mələyə.

Baxdım Qazax göründü,
Qazax uzax göründü.
Göy arxalıq, göy köynək
Zolaq-zolaq göründü.

SON SÖZ ƏVƏZİ

Allah adamın işinə rəvac verəndə nə yaxşı olur. Mənə də bu, qismət oldu. Ürəyimdən, könlümdən keçənləri yazdım, qeyd etdim. Şəcərənin hazırlanması, qohumlarla təmas həm məni sevindirdi, həm də kövrəltdi. Deyirəm, nə yaxşı səbirlə bu işi başa çatdırdım, bütün qohumlarla əlaqəm, münasibətim yarandı. Neçə illərdi bir-birindən ayrı düşən qohumları bir arada görmək də mənə qismət oldu. Allaha şükür edirəm ki, bu vəzifəni lazımı səviyyədə yerinə yetirə bildim. Düşünürəm ki, Ağbabamızın qaynar təbiətli şairi, Qızıl qələm mükafatı laureatı, Azərbaycan Yazıçılar Birliyinin üzvü Zahid Əzizinin bir şeirinə cavab yazmağı və onu burda verməyi qərara aldım. “Ay xalam oğlu” adlı şeiri burada verir, bununla da az-çox təsəlli tapıram.

Ağbaba elinə yolun düşəndə,
Dolanıb dağlardan yurda enəndə...
Yad eylə məni də, qalmayım gəndə,
Ürəyim dardadı, ay xala oğlu.

O çətin dərənin mənzərəsinə,
Axan sel-suların zəngüləsinə.
Adamı kövrəldən sazın səsinə,
Varlığım ordadı, ay xala oğlu.

Qırmızı bulaqdan bir bax yuxarı,
Şaiqin haradadı itgin diyarı.
Bir görsəm ölmədən daşı-torpağı,
O günlər hardadı, ay xala oğlu.

Görünmür gözümə sevdiyim dağlar,
Yolumu-izimi köksündə saxlar.

Onsuz mənim qərib könlüm qan ağlar,
Ürəyim dardadı, ay xala oğlu.

Gül -çiçək deyilən saralır solur,
Qəzənfər gedəndən qəlbə dərd olur.
Qəm-kədər gəmirir məni, qurd olur,
Xaloğlun hardadı, ay xala oğlu.

Yurdun hər yerini gəzib dolaşdım,
Neçə dərə keçdim, neçə dağ aşdım.
Bu gözəl yerlərə baxdıqca çaşdım,
Ağbaba hardadı, ay xala oğlu?!

Seydiyaram xoş gün çıxsın qarşıma,
Olar məlhəm sinəmdəki ağrıma.
Doğmaları tapım, basım bağırama,
Dağlarda – ordadı, ay xala oğlu.

Sevdiyar Məmmədov

SÖYLƏYİCİLƏR HAQQINDA MƏLUMAT

Rəvayətlər

Bala Səmədnən Dəli Vartan. Kasıf kişiynən dörd dərviş.

Söyləyəni: Fatma nənə, 74 yaşında (Amasiya rayonu, Güllücə kəndi)

Aşıq Nəsib Güllücədə. Oğruynan Aşıq Nəsib.

Söyləyəni: Həsən baba, 101 yaşında (Amasiya rayonu, Güllücə kəndi)

Kasıbın duası. Motal məsələsi.

Söyləyəni: Məcnun Ağbabalı 64 yaşında (Amasiya rayonu, Güllücə kəndi)

Hacı Yusif. Axırkələkli Mədəd. Qırmızı it.

Söyləyəni: Həsən baba, 101 yaşında (Amasiya rayonu, Güllücə kəndi)

Cəhənnəm pulu.

Söyləyəni: Məcnun Ağbabalı 64 yaşında (Amasiya rayonu, Güllücə kəndi)

Kolxoz sədriynən Zəhrabəyim.

Söyləyəni: Sevdilər Məmmədov, 65 yaşında (Amasiya rayonu, Güllücə kəndi)

Dəli Alıynan sınıqlı kəndirbaz Alının qarşılaşması. Dilənçi. Axırkələkli Mədədnən şınıqlı kəndirbaz Alı. Qaçax Usufnan Osman

Söyləyəni: Həsən baba, 101 yaşında (Amasiya rayonu, Güllücə kəndi)

Qara Seyidlə bağlı əhvalatlar

Qara Seyidin diləyi. Qara Seyidnən oğru

Söyləyəni: Fatma nənə, 74 yaşında (Amasiya rayonu, Güllücə kəndi)

Qara Seyidin qurbanı. Ermənilərnən Qara Seyid. Qara Seyidnən özgə atına ninənə.

Söyləyəni: Məcnun Ağbabalı 64 yaşında (Amasiya rayonu, Güllücə kəndi)

Sonsuznan Qara Seyid. Kasıb kişiyənən Qara Seyid. Tamahkar ağaynan Qara Seyid

Söyləyəni: Həsən baba, 101 yaşında (Amasiya rayonu, Güllücə kəndi)

Bayatılar

Söyləyəni: Fatma nənə, 74 yaşında (Amasiya rayonu, Güllücə kəndi)

Döşəmə

Yalan

Söyləyəni: Məcnun Ağbabalı 64 yaşında (Amasiya rayonu, Güllücə kəndi)

Mündəricat

Ön söz	2
Kəndin görkəmli adamları	9
Seyidililər tayfasının soykökü, şəcərəsi.....	11
Hüseyn Məmməd oğlu.....	60
İsaq Məmməd oğlunun aqibəti.....	60
Məmmədov Əli İsaq oğlu	61
Məmmədov Qəzənfər Əli oğlu	61
Məmmədov Binəli İsaq oğlu.....	62
Məmmədov Sevdilər Binəli oğlu	62
Məmmədov Rauf Sevdilər oğlu	62
Məmmədova Fəridə Sevdilər qızı	62
Məmmədov Vəli	62
Məmmədov Adil Vəli oğlu	63
Məmmədov Məmmədali İsaq oğlu	63
Məmmədov Bəxtiyar Məmmədali oğlu	63
Məmmədov Cəmil Məmmədali oğlu	63
Hüseynov Hüseyn Əhməd oğlu	63
Hüseynov Arif Hüseyn oğlu.....	63
Hüseynov Çingiz Hüseyn oğlu	64
Hüseynov Nafiz Hüseyn oğlu	64
Hüseynov Ziyəddin Əhməd oğlu	64
Hüseynov Sədrəddin Əhməd oğlu	64
Hüseynov Abbas Əhməd oğlu	64
Yaşar Avdiyev Həsən oğlu	64
Avdiyev Əli Həsən oğlu.....	65

Avdiyev Məmməd Həsən oğlu.....	65
Qara Seyid.....	65
Zəhrabəyim	66
XATİRƏLƏR	67
Nağil kimi bir ömür	68
Əli dayı	69
Şaiq əfsanəsi	69
Saz məhəbbəti	71
Hamam əhvəlatı	73
Başımıza gələnlər.....	76
Sevdiyarın uşaqlıq xatirələri	79
Kəndimizin adı Dəli Sərsərandı.....	80
Mustafa	82
FOLKLOR ÖRNƏKLƏRİ VƏ RƏVAYƏTLƏR	84
Bala Səmədnən Dəli Varatan.....	85
Kasıf kişiynən dörd dəvriş	87
Aşiq Nəsib Güllücədə	91
Oğruynan Aşiq Nəsib.....	92
Hacı Yusif.....	92
Axırkələkli Mədəd	94
Qırmızı it.....	97
Cəhənnəm pulu	99
Koxloz sədriynən Zəhrabəyim.....	100
Dəli Alıynan sınıxlı Kəndirbaz Alının Qarşılaşması.....	100

Dilənçi.....	104
Axırkələkli Mədədnən sınıxlı Kəndirbaz Alı	105
Qaçax Usufnan Osman	108
QARA SEYİDLƏ BAĞLI RƏVAYƏTLƏR.....	111
Kasıbın duası.....	112
Motal məsələsi	112
Qara Seyidnən Oğru.....	114
Qara Seyidin qurbanı	115
Ermənilərnən Qara Seyid.....	116
Qara Seyidnən özgə atına minən.....	117
Sonsuznan Qara Seyid	119
Kasıb kişiyənən Qara Seyid.....	120
Xəsisnən Qara Seyid.....	122
Tamahkar ağaynan Qara Seyid	122
DÖŞƏMƏ.....	123
Yalan	124
Bayatılar.....	126
Son Söz (Sevdiyar Məmmədov)	129
Söyləyicilər haqqında məlumat.....	131

Tacir Səmimi
Ağbabanın Seyidililəri

Texniki redaktor: *Rəhimə Lətifova*

Korrektor: *Vüsal Abıyev*

Yığılmağa verilmişdir: 25.06.2025

Çapa imzalanıb: 14.07.2025

Tiraj: 100

Kitab SkyE NPM-də çap olunmuşdur.